



08

Datové struktury

- Nepersistentní a persistentí datové struktury
- Lazy evaluace
- Cache
- Object Pool
- Hierarchie
- Addon: Jak se vyhnout NPE

08 PERSISTENTNÍ STRUKTURY

Datové struktury rozlišujeme z pohledu persistence na:

- **Ephemeral DS** - struktury, které nejsou perzistentní
- **Partial persistence DS (částečná persistence)** - můžeme se dotazovat na jakoukoliv minulou verzi dat, ale updatovat lze pouze poslední verzi. Podporovány jsou operace $read(var, version)$ a $newversion = write(var, val)$. Jestliže dělám updaty pouze do poslední verze, tak lze verze uložit jako lineární seznam.
- **Full persistence DS (plná persistence)** - můžeme se dotazovat na a updatovat jakoukoliv minulou verzi dat. Podporovány jsou operace $read(var, version)$ a $newversion = write(var, version, val)$. Jestliže provedeme update do starší verze, tak musíme udělat novou **branch** => stromová reprezentace
- **Confluent persistence DS (slévající se persistence)** - podporuje to co full persistence, ale navíc umožňuje složení více minulých verzí do jedné (**merge**). Podporovány jsou operace $read(var, version)$ a $newversion = write(var, version, val)$ a $newversion = combine(var, val, version1, version2)$. Tento model Implikuje uspořádání verzí do acyklického přímého grafu.

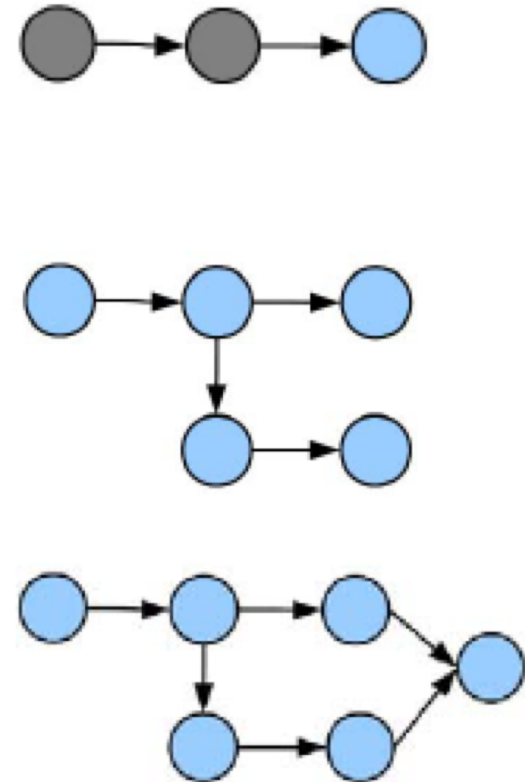

08 PERSISTENTNÍ STRUKTURY

- **Functional persistence DS (funkční persistence)** - nese si jméno z funkcionálního programování, kde se pracuje výhradně s immutable datovými strukturami. Stejně i nody v tomto modelu jsou immutable - revize (updaty) nemění existující nody v datové struktuře. V každém kroku se vytváří klon celé datové struktury, kterou updatuju. Standardně $O(\lg n)$. Narozdíl od předchozích modelů, kdy update provádím pouze do objektu, který měním.
- **Retroactive DS (retroaktivní persistence)** - předchozí modely persistence fungují tak, že změna do starší verze vytváří novou branch do které probíhají všechny další updaty tak, že původní větev zůstává beze změny. Retroaktivní DS funguje tak, že změna do starší verze je provedena přímo do ní a ve všech navazujících verzích se znovu přehrají provedené operace.

~ analogie se strojem času, kterým se vrátíme do minulosti, tam provedeme změnu, která má ale vliv až do současnosti

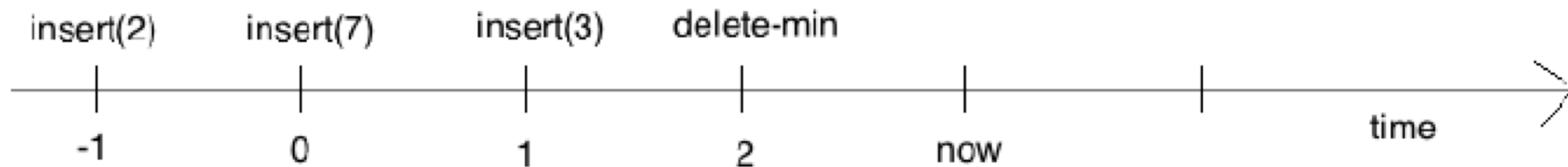

Source: Demaine, Erik D; John Iacono; Stefan Langerman (2007). ["Retroactive data structures"](#). ACM Transactions on Algorithms. 3

08 PERSISTENTNÍ STRUKTURY - PARTIAL PERSISTENCE

Ephemeral DS má následující strukturu:

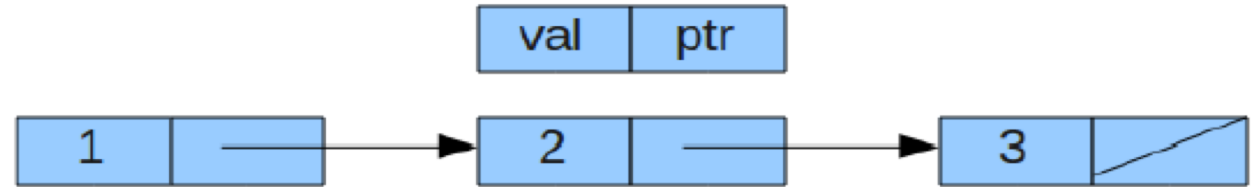

Máme v ní tedy objekty, které mají property ($val_1 \dots val_N$) naplněné hodnotami a ukazatele na další objekty ($ptr_1 \dots ptr_N$). Do této struktury chceme začít dělat změny: změna hodnoty property, přelinkování na jiný objekt, vytvoření nového objektu.

Pro realizaci partial persistence rozšíříme ephemeral DS o:

- log s modifikacemi (**Mods**), který zapisuje updaty obsahu a ukazatelů ve formě obsah nové verze a její číslo (*field, version, new value*)
- Zpětné reference, které pro každý ukazatel v datové struktuře zavádí i druhý opačným směrem

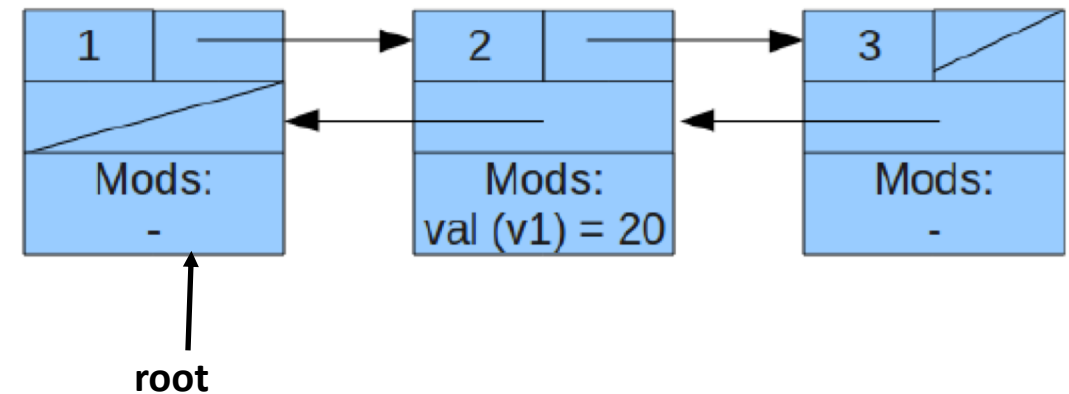

Při změně upravujeme pouze části objektů, které se změnilly ... každý update přidává nový záznam do *mods*.

08 PERSISTENTNÍ STRUKTURY - PARTIAL PERSISTENCE

V případě, že se nám zaplní *Mods*, tak vytvoříme nový node (*node'*) a převážeme linky ze starého node do tohoto nového node - zpětné ukazatele na starší node neдрžíme, což je výhoda partial persistence modelu.

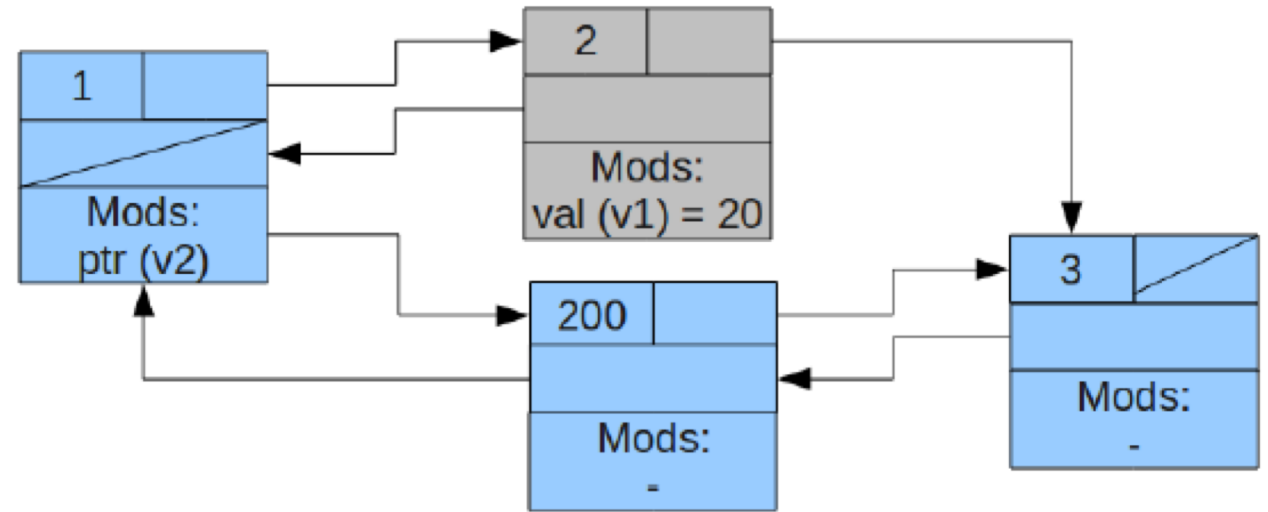

read(var, version) - začneme root nodem a sledujeme ukazatele – u každého objektu v objektovém grafu vybíráme z *Mods* ukazatel a hodnot, která je menší nebo rovná požadované ($w \leq v$)

write(var, version, val) - provedeme updatem node, se kterým aktuálně pracujeme způsobem viz výše

? Proč držíme zpětné reference – např. když pracuji s objektem A a tento objekt smažu, tak potřebuji i updatovat ukazatele na objektech, které objekt A referencují. Abych dodržel asymptotickou složitost algoritmu, tak nechci prohledávat celý objektový graf, abych zjistil, kdo objekt A referencuje.

Pozn. Takto implementovaný model partial persistence má konstantní asymptotickou složitost $O(1)$ viz: James R. Driscoll, Neil Sarnak, Daniel Dominic Sleator, Robert Endre Tarjan: Making Data Structures Persistent. *J. Comput. Syst. Sci.* 38(1): 86-124 (1989)

08 PERSISTENTNÍ STRUKTURY – FULL PERSISTENCE

Je realizována na stejných principech jako partial persistence. Nicméně pokud chci držet efektivitu algoritmu, tak musíme vyřešit:

- **Verzování zpětných referencí** - jestliže dělám update do node od kterého mám již vytvořenou *node'*, tak potřebuju zpětnou referenci **pro všechny verze**, abych věděl na jakém node převázat přímé reference (jinak bych musel procházet celou datovou strukturu a hledat vazby opačným směrem).
- **Roztržení starých nodes při jejich update** - pokud dělám update do node od kterého mám již vytvořenou *node'*, tak ten má již plný mods log. Řeším to tak, že z tohoto node udělám dva kusy, každý s polovinou záznamů v mods log a přelinkuji vazby vedoucí na tento node.
- **Udržování stromu verzí a jeho linearizace** - už si nevystačíme pouze s logováním změn přímo do datové struktury a ukazatelem na root node. Musíme mít reprezentaci, kde:
 - ... umožňujeme update do starší verze, kdy nám de facto vzniká nová branch.
 - ... zpětně zjišťovat v jakém časovém okamžiku a v jaké verzi došlo k větvení.
 - ... z každé verze provést tzv. Backtracking - tedy zpětně projít celou historií updatů, které vedly k mé verzi

=> to vede v podstatě na strom, kde každý node je nějaké verze, link mezi dvěma nody je update mezi dvěma verzemi, větvení znamená, že jsme udělali update do některé starší verze.

08 PERSISTENTNÍ STRUKTURY - FULL PERSISTENCE

Pro efektivní práci provedeme linearizaci takového stromu následujícím způsobem:

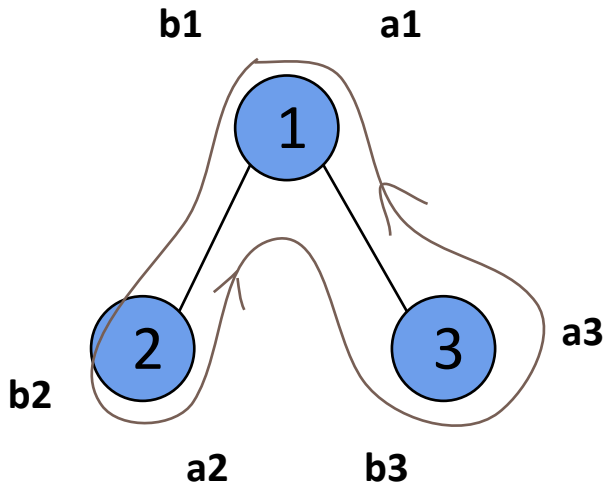

Jelikož, každý node reprezentuje okamžik v čase, kdy jsem dělal update, tak si zavedu index, který mi definuje okamžik před tímto updatem - b a okamžik po tomto update - a

Strom zlinearizuji jeho IN ORDER průchodem do zápisu

b1 b2 a2 b3 a3 a1

Tento zápis de facto znamená, že jsem provedl update 1 a z něj update 2 a 3.
Porovnejte se zápisem b1b2b3a3a2a1

Pokud chci vložit update v node 2, tak to provedu jako

b1 b2 (b4 a4) a2 b3 a3 a1

Z toho jasně poznám, že čtvrtá verze byla provedena jako zpětný update do verze mezi b2 a a2 - tedy nová branch v bodě 2

08 LAZY LOADING

Lazy loading je přístup při kterém odkládáme nahrání objektu z nějakého repository až do doby, kdy ho potřebujeme. Lazy loading použijeme v případě, že nahrávání objektů z repository je náročné nebo nahrávané objekty zabírají nezanedbatelnou část v paměti.

Příklad: Nahráváme entitu *Company*. Tato entita v sobě obsahuje list všech zákazníků. Ke každému zákazníkovi máme uloženou celou řadu dalších entit (adresa, objednávky atd.) Jelikož zákazníků mohou být tisíce, tak budeme chtít dohrávat entity související s konkrétním zákazníkem až ve chvíli, kdy s tímto zákazníkem začneme pracovat v naší aplikaci.

Používají se čtyři druhy implementací lazy loadingu:

- Virtual proxy
- Lazy initialization
- Ghost
- Value holder

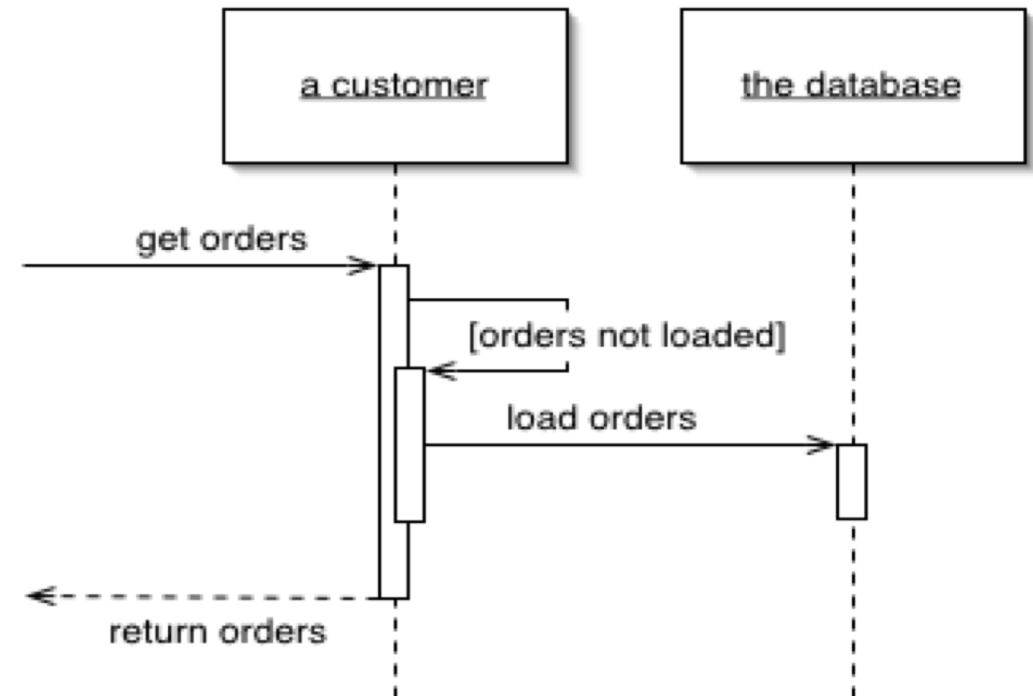

03 LAZY LOADING – VIRTUAL PROXY

Virtual proxy - objekt obsahuje místo referencí na konkrétní objekty (jejichž natažení chci odložit) tzv. virtuální proxy, která je dotáhne až na explicitní zavolání.

Naimplementujeme entity, které drží data o *Company* a *Customer*. List zákazníků je vrácen pomocí metody *ContactList* *getContactList()*. Ta místo vlastní kolekce objektů bude vracet proxy na tyto objekty.

```
class Company {
    String companyName;
    String companyAddress;
    String companyContactNo;
    ContactList contactList;
    public Company(String companyName, String companyAddress,
                  ContactList contactList) {
        this.companyName = ...
    }
    ... field getters ...

    public ContactList getContactList() {
        return contactList;
    }
}
```

```
class Customer {
    private String customerName;
    private double customerSatisfaction;
    private String customerContact;
    public Customer(String customerName,
                  double customerSatisfaction, String customerContact) {
        this.customerName = ...
    }
    ... field getters ...

    public String toString() {
        return "customerName: " + customerName + ",
              customerContact : " + ...
    }
}
```

08 LAZY LOADING – VIRTUAL PROXY

```
interface ContactList {
    public List<Customer> getCustomerList();
}

class ContactListProxyImpl implements ContactList {
    private ContactList contactList;
    public List<Customer> getCustomerList() {
        if (contactList == null) {
            System.out.println("Fetching list of employees");
            contactList = new ContactListImpl();
        }
        return contactList.getCustomerList();
    }
}
```

Realizujeme proxy *ContactListProxyImpl*, která si dotahuje obsah kontaktů až při prvním provolání. Tato proxy implementuje interface, který používáme pro dotažení objektů.

```
class ContactListImpl implements ContactList {
    public List<Customer> getCustomerList() {
        return getCustList();
    }
    private static List<Customer> getCustList() {
        List<Customer> custList = new ArrayList<Customer>(5);
        custList.add(new Customer("Novak", 0.3, "Stodolni 5, Ostrava"));
        custList.add(new Customer("Karel Upir", 0.9, "Rumunska 10, Praha"));
        custList.add(new Customer("Barova", 0.5, "K potoku 13, Praha"));
        custList.add(new Customer("John Chainsaw", 1.0, "Austin, Texas"));
        return custList;
    }
}
```

08 LAZY LOADING – VIRTUAL PROXY

```
class LazyLoadingClient {
    public static void main(String[] args) {
        ContactList contactList = new ContactListProxyImpl();
        Company company = new Company ("ToysforFreaks", "Praha Zizkov", contactList);
        System.out.println("Fetched company:");
        System.out.println("Company Name: " + company.getCompanyName());
        System.out.println("Company Address: " + company.getCompanyAddress());
        System.out.println("Requesting for contact list");
        List<Customer> empList = company.getContactList().getCustomerList();
        for (Customer emp : empList) { System.out.println(emp); }
    }
}
```

Data o zákaznících se dotahují až při zavolání `getCustomerList()` na naší proxy.

Fetched company:

Company Name: ToysforFreaks

Company Address: Praha Zizkov

Company Contact No.: +429-777-284589

Requesting for contact list

Fetching list of employees

customerName: Karel Prazak, customerContact : Stodolni 5, Ostrava,
customerSatisfaction : 0.3

customerName: Karel Upir, customerContact : Rumunska 10, Praha,
customerSatisfaction : 0.9

customerName: Jana Barova, customerContact : K potoku 13, Praha,
customerSatisfaction : 0.5

customerName: John Chainsaw, customerContact : Austin, Texas,
customerSatisfaction : 1.0

08 LAZY LOADING – LAZY INICIALIZACE

Při prvním přístupu k property objektu se testuje na null, v kladném případě se nahrává obsah.

```
enum CarType {none, Audi, BMW}
class Car {
    private static Map<CarType, Car> types = new HashMap<>();
    private Car(CarType type) {}
    public static Car getCarByTypeNameConcurrent(CarType type) {
        if (!types.containsKey(type)) {
            synchronized(types) { //Check after acquired the lock that the instance was not created meanwhile
                if (!types.containsKey(type)) { // Lazy initialisation
                    types.put(type, new Car(type));
                }
            }
        }
        return types.get(type);
    }

    public static void showAll() {
        if (types.size() > 0) {
            System.out.println("# of instances=" + types.size());
            for (Entry<CarType, Car> entry : types.entrySet()){
                String car = entry.getKey().toString();
                car = Character.toUpperCase(Car.charAt(0)) + car.substring(1);
                System.out.println(car);
            }
        }
    }
}
```

08 LAZY LOADING – LAZY INICIALIZACE

```
class Client {  
    public static void main(String[] args)  
    {  
        Car.getCarByTypeName(CarType.BMW);  
        Car.showALL();  
        Car.getCarByTypeName(CarType.Audi);  
        Car.showALL();  
        Car.getCarByTypeName(CarType.BMW);  
        Car.showALL();  
    }  
}
```

=>

```
Number of instances made = 1  
BMW  
  
Number of instances made = 2  
Audi  
BMW  
  
Number of instances made = 2  
Audi  
BMW
```

08 LAZY LOADING – GHOST

Ghost, neboli duch, je implementace lazy loadingu, kdy reálný objekt existuje jen v částečném stavu.

Příkladem je nahrávání grafu objektů z databáze, kdy místo instancí některých objektů z grafu pracujeme pouze s jejich identifikátory (id). Plné objekty jsou dohrávány pomocí těchto unikátních identifikátorů až ve chvíli, kdy je opravdu potřebujeme.

Tento mechanismus hojně využívají *ORM (Object Relationship Mapping)* nástroje jako např. Hibernate, kdy při natažení grafu objektů z databáze obsahují některé entity místo vazeb přímo na delší entity pouze jejich ids a vy si je dotahujete přes tato ids, až když je potřebujete. ORM tool sám poskytuje konfigurační možnost, kdy volíte do jaké úrovně se budou dotahovat kompletní objekty a od které pouze jejich unikátní identifikátory.

08 OBJECT POOL

Object pool je de facto zásobárna přepoužitelných "resources", které jsou náročné na vytvoření a proto si je po vytvoření raději ponecháme pro další použití místo toho, abychom je likvidovali a vytvářeli znovu a znovu.

Příklady jsou pooly databázových spojení, file handles, proxy na provolání externí služby, java objekty vašeho programu, které jsou náročné na vytvoření a přitom se dají přepoužívat.

Pooling těchto resources poskytuje výrazné zlepšení performance zejména v případech, kdy se jsou náročné na vytvoření a používají se velmi masivně. Výhoda pooling je také, že máte predikovatelný čas a memory footprint při práci se zdroji.

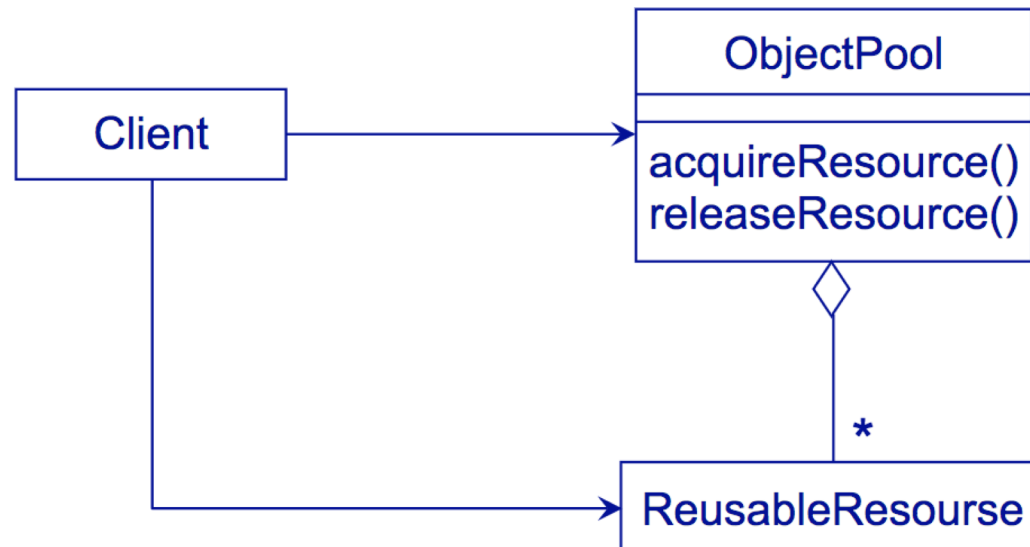

08 OBJECT POOL

Object pool má parametry, kterými dále ladíme propustnost vašeho programu, maximalizujete memory footprint atd.:

- *Maximální počet resources* - množství resources je omezeno shora => maximalizace memory footprint
- *Minimální počet resources* - množství resources je omezeno zdola => resources se vytvoří dopředu, takže nemusíte čekat ani při prvních voláních, kdy ještě nejsou resources vytvořeny
- Doba nepoužívání po které se resource likviduje => zamezujete tomu, aby v poolu byly drženy nepoužívané resources

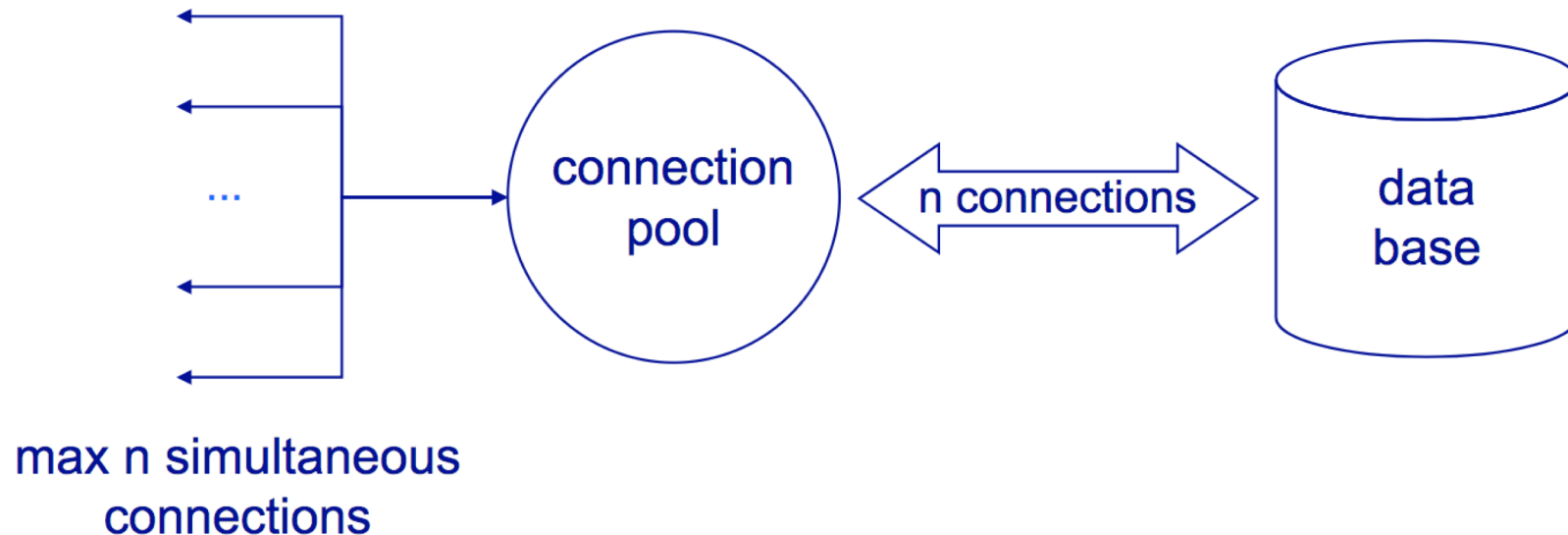

08 OBJECT POOL

Dobrým příkladem je mechanismus poolingů spojení k databázi v JDBC API. JDBC poskytuje v API třídy *PooledConnection* - spojení a *ConnectionPoolDataSource* - datový zdroj. Z pohledu programátora neexistuje žádný rozdíl mezi standardními a poolovanými spojeními. Když je spojení uzavřeno, tak je vráceno do poolu, takže je k dispozici pro opětovné použití. Množství připojení je omezeno zhora pro každého klienta, který pracuje s databází, aby mohly být databázové zdroje dobře sdíleny. V případě, že nejsou volné spojení, tak je klientský thread blokován a čeká.

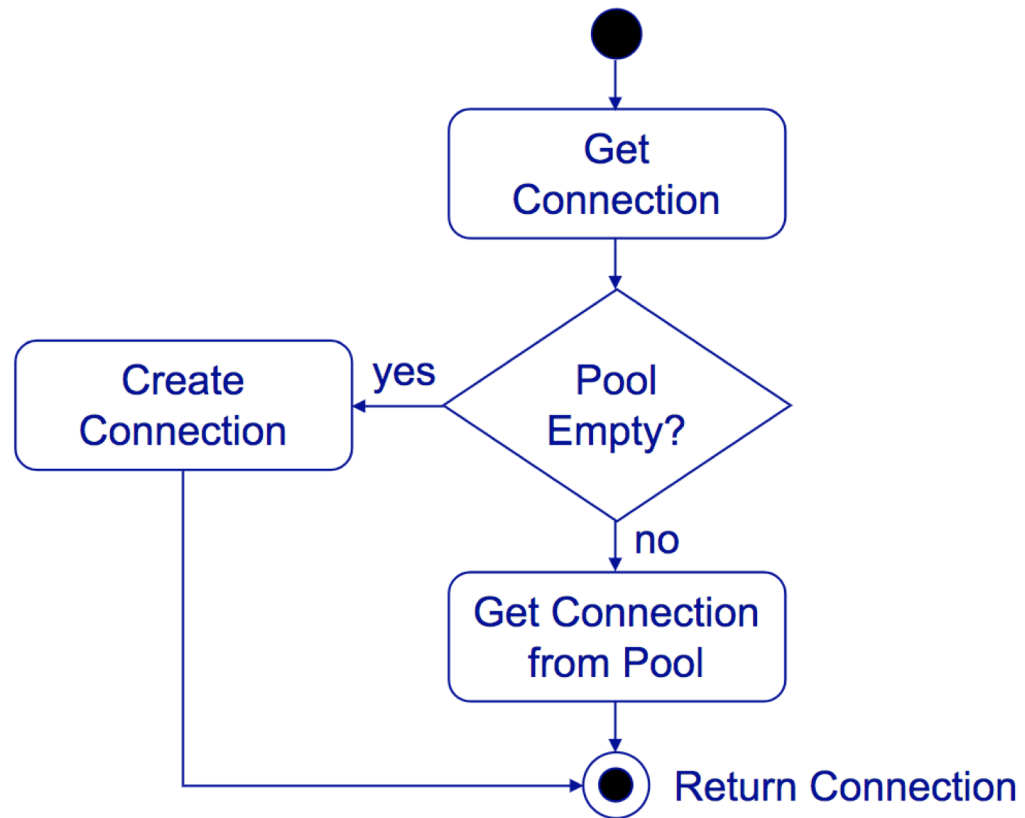

08 OBJECT POOL

```
public class PooledObject {
    public String temp1;
    public String temp2;
    public String temp3;
    public String getTemp1() {
        return temp1;
    }
    public void setTemp1(String temp1) {
        this.temp1 = temp1;
    }
    public String getTemp2() {
        return temp2;
    }
    public void setTemp2(String temp2) {
        this.temp2 = temp2;
    }
    public String getTemp3() {
        return temp3;
    }
    public void setTemp3(String temp3) {
        this.temp3 = temp3;
    }
}
```

```
public class ObjectPool {
    private static long expTime = 60000; //6 seconds
    public static HashMap<PooledObject, Long> available = new HashMap<PooledObject, Long>();
    public static HashMap<PooledObject, Long> inUse = new HashMap<PooledObject, Long>();
    public synchronized static PooledObject getObject() {
        long now = System.currentTimeMillis();
        if (!available.isEmpty()) {
            for (Map.Entry<PooledObject, Long> entry : available.entrySet()) {
                if (now - entry.getValue() > expTime) { //object has expired
                    popElement(available);
                } else {
                    PooledObject po = popElement(available, entry.getKey());
                    push(inUse, po, now);
                    return po;
                }
            }
        }
        // either no PooledObject is available or each has expired, so return a new one
        return createPooledObject(now);
    }
}
```

08 OBJECT POOL

```
private synchronized static PooledObject createPooledObject(long now) {
    PooledObject po = new PooledObject();
    push(inUse, po, now);
    return po;
}

private synchronized static void push(HashMap<PooledObject, Long> map,
                                       PooledObject po, long now) {
    map.put(po, now);
}

public static void releaseObject(PooledObject po) {
    cleanUp(po);
    available.put(po, System.currentTimeMillis());
    inUse.remove(po);
}

private static PooledObject popElement(HashMap<PooledObject, Long> map) {
    Map.Entry<PooledObject, Long> entry = map.entrySet().iterator().next();
    PooledObject key= entry.getKey(); //Long value=entry.getValue();
    map.remove(entry.getKey());
    return key;
}

private static PooledObject popElement(HashMap<PooledObject, Long> map, PooledObject key) {
    map.remove(key);
    return key;
}

public static void cleanUp(PooledObject po) {
    po.setTemp1(null);
    po.setTemp2(null);
    po.setTemp3(null);
}
}
```

08 CACHE

Cache použijeme v případě, že chceme načíst resource nebo data jednou, ale používat vícekrát. Jedná se o další design pattern, který se hojně používá pro zlepšení performance.

Cache funguje takto: Aplikace požaduje data z cache pomocí klíče. Pokud klíč není nalezen, aplikace načte data z externího zdroje dat (pomaleho) a vloží je do cache. Další požadavek na klíč je obsluhován z cache.

Cache nalezneme na různých vrstvách (Java, Databáze, UI) systému, většinou se používá několik cache najednou (jedna na každé vrstvě)

Požítí je např. pro:

- Statická data
- Číselníky
- Pseudo statická data - obsah katalogu, směnný kurz atd.
- Kontextově specifická data - uživatelský profil, session data, data z externích systémů

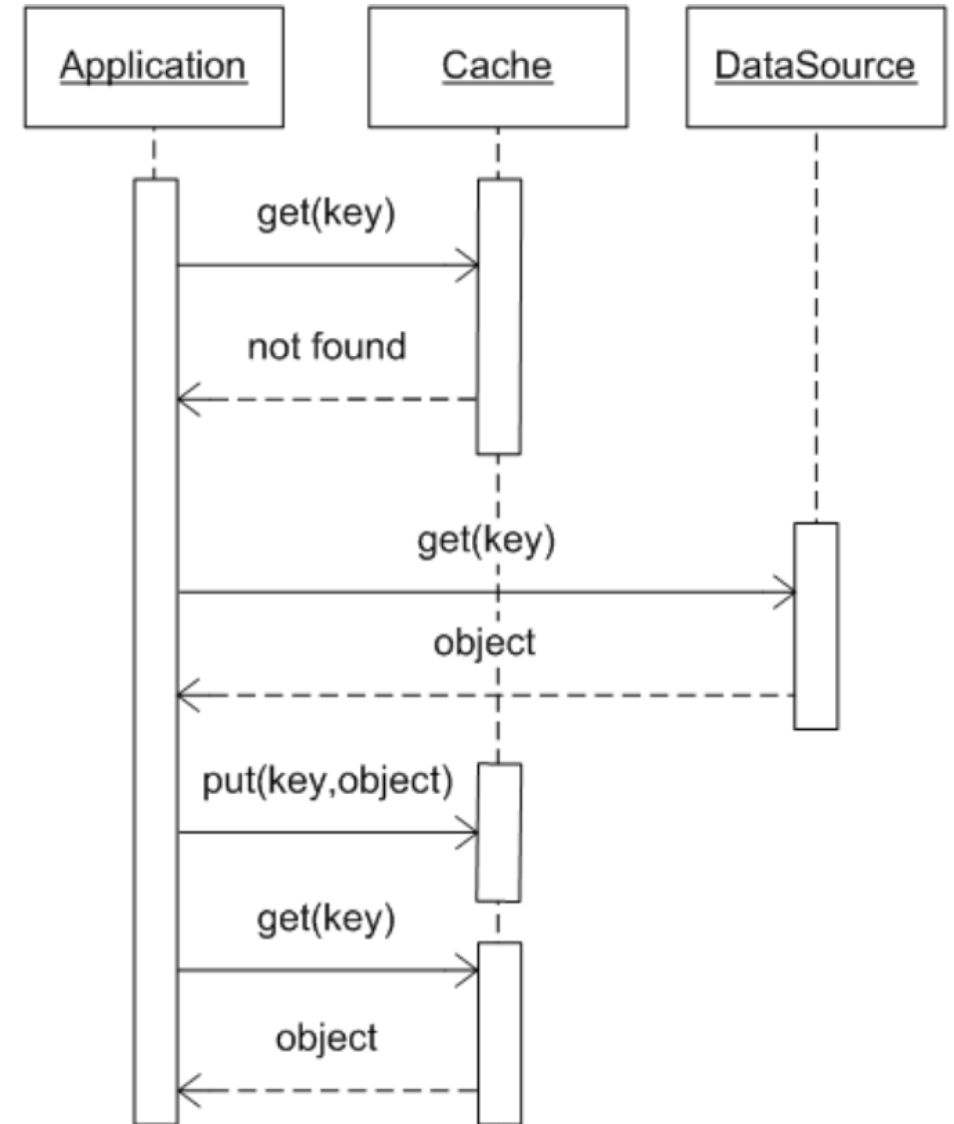

Pozn.: Design pattern object pool se liší od cache v tom, že spravuje řádově menší množství resources, resources se od sebe neliší a de facto je zapůjčují klientským threadům dokud ty je nevrátí.

08 CACHE

Performance charakteristika cache

Hlavní charakteristikou výkonnosti cache je poměr **hit / miss ratio**. Vysoký poměr znamená efektivní cache. Nízký poměr naopak znamená, že buď se cachují data, která by se neměla cachovat nebo je cache příliš malá => optimalizace cache, aby se necachovala nevhodná data a aby cache měla optimální velikost.

Cache eviction policy

Algoritmus podle kterého jsou prvky odebírány z cache a naopak jsou přidávány nové tak, aby nebyla překročena kapacita cache. Jako vhodný se jeví algoritmus LRU (Last Recently Used). Typickou implementací LRU eviction policy je *Map* a *LinkedList*. Map drží cachované prvky, které se vybírají podle klíče a LinkedList pak udržuje pořadí v jakém byly prvky naposledy použity (znovu čtený nebo nově přidaný prvek je na začátku seznamu)

Faktory ovlivňující řešení cache

- TTL (Time to Live)
- Frekvence čtení a zápisu
- Škálovatelnost
- Velkost objektů a celé cache
- Dostupná paměť

Existuje celá řada caching frameworků, které se liší dle účelu, škálovatelnosti, distribuovatelnosti

- EHCACHE
- Redis
- ExtremeScale
- Hazelcast

08 CACHE – VLASTNÍ IMPLEMENTACE

Příklad implementace jednoduché in memory cache pro Java objekty

Konstruktor obsahuje parametry specifikující kapacitu a cache eviction policy.

Konstruktor startuje thread, který čistí cache od starých (dlouho nepoužitých) objektů

Pozn. *LRUMap* a *MapIterator* je z *org.apache.commons.collections*

```
public class InMemoryCache<K, T> {
    private long timeToLiveInSec;
    private LRUMap cacheMap;
    protected class cacheObject {
        public long lastAccessed = System.currentTimeMillis();
        public T value;
        protected cacheObject(T value) {
            this.value = value;
        }
    }
}

public InMemoryCache(long timeToLiveInSec, final long cleanupInterval, int maxItems){
    this.timeToLiveInSec = timeToLiveInSec * 1000;
    cacheMap = new LRUMap(maxItems);
    if (timeToLiveInSec > 0 && cleanupInterval > 0) {
        Thread t = new Thread(new Runnable() {
            public void run() {
                while (true) {
                    try {
                        Thread.sleep(cleanupInterval * 1000);
                    } catch (InterruptedException ex) {}
                    cleanup();
                }
            }
        });
        t.setDaemon(true);
        t.start();
    }
}
```

08 CACHE – VLASTNÍ IMPLEMENTACE

```
public void put(K key, T value) {
    synchronized (cacheMap) {
        cacheMap.put(key, new cacheObject(value));
    }
}
public T get(K key) {
    synchronized (cacheMap) {
        cacheObject c = (cacheObject) cacheMap.get(key);
        if (c == null)
            return null;
        else {
            c.lastAccessed = System.currentTimeMillis();
            return c.value;
        }
    }
}
public void remove(K key) {
    synchronized (cacheMap) {
        cacheMap.remove(key);
    }
}
public int size() {
    synchronized (cacheMap) {
        return cacheMap.size();
    }
}
```

```
public void cleanup() {
    long now = System.currentTimeMillis();
    ArrayList<K> deleteKey = null;
    synchronized (cacheMap) {
        MapIterator it = cacheMap.mapIterator();
        deleteKey = new ArrayList<K>((cacheMap.size() / 2) + 1);
        K key = null;
        cacheObject c = null;
        while (it.hasNext()) {
            key = (K) it.next();
            c = (cacheObject) it.getValue();
            if (c != null && (now > (timeToLiveInSeconds + c.lastAccessed))){
                deleteKey.add(key);
            }
        }

        for (K key : deleteKey) {
            synchronized (cacheMap) {
                cacheMap.remove(key);
            }
            Thread.yield();
        }
    }
}
```

08 CACHE- HAZELCAST

```

<!-- pom.xml -->
<dependency>
  <groupId>com.hazelcast</groupId>
  <artifactId>hazelcast-all</artifactId>
  <version>4.0.2</version>
</dependency>

```

```

// BookService.java
@Service
public class BookService {
    @Cacheable("books")
    public String getBookNameByIsbn(String isbn) {
        return findBookInSlowSource(isbn);
    }

    private String findBookInSlowSource(String isbn) {
        // some long processing
        try {
            Thread.sleep(3000);
        } catch (InterruptedException e) {
            e.printStackTrace();
        }
        return "Sample Book Name";
    }
}

```

08 CACHE- HAZELCAST - OVLÁDÁNÍ RUČNĚ

```
<!-- pom.xml -->
<dependency>
  <groupId>com.hazelcast</groupId>
  <artifactId>hazelcast-all</artifactId>
  <version>4.0.2</version>
</dependency>
```

```
import com.hazelcast.core.Hazelcast;
import java.util.Map;
import java.util.Queue;

public class GettingStarted {

    public static void main(String[] args) {
        Config cfg = new Config();
        HazelcastInstance instance = Hazelcast.newHazelcastInstance(cfg);
        Map<Integer, String> mapCustomers = instance.getMap("customers");
        mapCustomers.put(1, "Joe");
        mapCustomers.put(2, "Ali");
        mapCustomers.put(3, "Avi");

        System.out.println("Customer with key 1: " + mapCustomers.get(1));
        System.out.println("Map Size: " + mapCustomers.size());

        Queue<String> queueCustomers = instance.getQueue("customers");
        queueCustomers.offer("Tom");
        queueCustomers.offer("Mary");
        queueCustomers.offer("Jane");
        System.out.println("First customer: " + queueCustomers.poll());
        System.out.println("Second customer: " + queueCustomers.peek());
        System.out.println("Queue size: " + queueCustomers.size());
    }
}
```

08 CACHE- HAZELCAST - SPRING a ANOTACE



```
<!-- pom.xml -->
<dependency>
  <groupId>com.hazelcast</groupId>
  <artifactId>hazelcast-all</artifactId>
  <version>4.0.2</version>
</dependency>
```



```
# hazelcast.yaml
hazelcast:
  network:
    join:
      multicast:
        enabled: true
```



```
// BookController.java
@RestController
@RequestMapping("/books")
public class BookController {
    @Autowired
    private BookService bookService;

    @GetMapping("/{isbn}")
    public String getBookNameByIsbn(@PathVariable("isbn") String isbn) {
        return bookService.getBookNameByIsbn(isbn);
    }
}

// BookService.java
@Service
public class BookService {
    @Cacheable("books")
    public String getBookNameByIsbn(String isbn) {
        return findBookInSlowSource(isbn);
    }

    private String findBookInSlowSource(String isbn) {
        // some long processing
        try {
            Thread.sleep(3000);
        } catch (InterruptedException e) {
            e.printStackTrace();
        }
        return "Sample Book Name";
    }
}
}
```

08 CACHE – EVICTION

V případě, že se nám změní hodnota a chceme se o této změně dozvědět dříve než nám zafunguje TTL, tak je potřeba z cache odstranit pozměněné záznamy jinak nám cache bude vracet neaktuální hodnoty - tzv. **Cache Eviction**.

```
public class ActorService {  
  
    @Cacheable(value = "actors", key = "#name")  
    public Actor getActor(String name) {  
        //The print that proves the method is executed.  
        System.out.println("getting actor " + name);  
        //retrieve the actor from DB and return  
        return new Actor(name, Gender.MALE);  
    }  
  
    //other methods  
}
```

Metoda **getActor()** je cachovaná a vrací entity Actor z cache místo provolávání systému na pozadí (např. DB, backend...)

```
@CacheEvict(value = "actors", key = "#name")  
public void removeActor(String name) {  
    System.out.println("--removedActor--");  
}
```

Anotace **@CacheEvict** zajistí, že po odstranění entity Actor ze systému (na konci **removeActor()**) se odstraní i odpovídající záznam z cache. Když bychom to neudělali, tak by nám metoda **getActor()** vracela stará data dokud by nevypršela z cache

08 JAK NA NPE

Kdy vzniká NPE (Null Pointer Exception)?

- Volání metody na instanci objektu, který je NULL
- Přístup k atributu objektu, který je NULL nebo jeho úprava
- Zjištění délky pole, které je NULL
- Throw NULL, jako by to byl Throwable objekt

```
public void doSomething() {
    String result = doSomethingElse();
    if (result.equalsIgnoreCase("Success"))
        // success
}

private String doSomethingElse() {
    return null;
}
```

```
public static void main(String[] args) {
    findMax(null);
}

private static void findMax(int[] arr) {
    int max = arr[0];
    //check other elements in loop
}
```

08 JAK NA NPE – HRUBÁ SÍLA

Nejčastější přístup je, že do kódu dáme na všechna místa kontroly na NULL

```
public void doSomething() {
    String result = doSomethingElse();
    if (result != null && result.equalsIgnoreCase("Success")) {
        // success
    }
    else
        // failure
}

private String doSomethingElse() {
    return null;
}
```

To ale vede na nepřehledný kód plný redundancí a stejně se velmi často zapomene na korektní ošetření všech situací

08 JAK NA NPE – HRUBÁ SÍLA

Snažíme se explicitně ošetřit všechna místa, kde mohl nastat null - kontrolou na !=null

```
import lombok.AllArgsConstructor;
import lombok.Getter;

@Getter @AllArgsConstructor
public class Certification {
    private String type;
    private double score;
}

@Getter @AllArgsConstructor
public class Framework {
    private String name;
    private Certification certification;
}

@Getter @AllArgsConstructor
public class Job {
    private int yearsOfExpr;
    private Framework framework;
}

@Getter @AllArgsConstructor
class Candidate{
    private String name;
    private Job performedJob;
}
```

@Getter a @AllArgsConstructor – see Lombok buddy

```
public class Client {
    static String assessUIProficiency(Candidate candidate) {
        String proficiency = null;
        Job job = candidate.getPerformedJob();
        if (job != null) {
            if (job.getFramework() != null) {
                Framework framework = job.getFramework();
                if (framework != null) {
                    Certification cert = framework.getCertification();
                    if (cert != null && cert.getScore() >= 60) {
                        proficiency = "Expert";
                    } else
                        proficiency = "Noob";
                }
            }
        }
        return proficiency;
    }

    public static void main(String[] args) {
        Candidate candidate = new Candidate("Karel"
            , new Job(11
            , new Framework("Spring"
            , new Certification("Gold", 99)));

        System.out.println(Client.assessUIProficiency(candidate));
    }
}
```

08 JAK NA NPE – KONTROLOVANÝ API KONTRAKT

API je postavené tak, že nikdy nemůže vrátit NULL a namísto toho vyhazuje Exception

```
public void print(Object param) {
    System.out.println("Printing " + param);
}

public Object process() throws Exception {
    Object result = doSomething();
    if (result == null) {
        throw new Exception("Processing fail. Got a null response");
    } else {
        return result;
    }
}
```

08 JAK NA NPE – KONTROLOVANÝ API KONTRAKT

Kontrolu do API nezavádíme ručně, ale pomocí anotací. Např. *@NonNull*

```
import lombok.NonNull;

public class NonNullExample {
    private int yearsOfExperience;

    public NonNullExample(@NonNull Job job) {
        this.yearsOfExperience = job.getYearsOfExpr();
    }
}
```

Se během kompilace expanduje do:

```
import lombok.NonNull;

public class NonNullExampleExpanded {
    private int yearsOfExperience;

    public NonNullExampleExpanded(@NonNull Job job) {
        if (job == null) {
            throw new NullPointerException("job is marked non-null but is null");
        }
        this.yearsOfExperience = job.getYearsOfExpr();
    }
}
```

08 JAK NA NPE – ASSERTY nebo OBJECTS API



```
public void accept(Object param){  
    assert param != null;  
    doSomething(param);  
}
```

assert se používá velmi při unit testování, ale lze použít i pro jednoduché kontroly na stav objektu



```
public void accept(Object param) {  
    Objects.requireNonNull(param);  
    // doSomething()  
}
```

Objects obsahuje různé statické kontroly, zde vyhazuje NPE, když je param NULL

08 JAK NA NPE – ASSERTY nebo OBJECTS API

Vždy vytvářet/vracet prázdné kolekce místo NULL

```
public class XYZ {
    List <String> names = null; //Bad
    List <String> seznam = new ArrayList<ArrayList>(); //Good
}

...

//Even better place into getters
public List<String> names() {
    if (userExists()) {
        return Stream.of(readName()).collect(Collectors.toList());
    } else {
        return Collections.emptyList();
    }
}
```

08 JAK NA NPE – OPTIONAL

Optional vytváří wrapper, který může být uvnitř prázdný nebo obsahovat hodnotu

Pokud API vrací *Optional*, tak tím explicitně říkáme, aby si programátor ošetřil kód po návratu z funkce. Tam kde API nevrací *Optional*, tak se můžeme spolehnout, že kontrolu na NULL nemusíme dělat.

```
public class HandlingNulls {
    private static String getUserById(int userId) {
        if (userId == 1) {
            return "Adam Roth";
        } else {
            return null;
        }
    }

    public static Optional<Object> process(int userId ) {
        String response = getUserById(userId);
        if (response == null) {
            return Optional.empty();
        }
        return Optional.of(response);
    }

    public static void main(String [] params){
        Optional userWrapper = HandlingNulls.process(1);
        if (userWrapper.isPresent())
            System.out.println("User found: " + userWrapper.get());
        System.out.println("User not found");
    }
}
```

08 JAK NA NPE – OPTIONAL

```
Optional<Job> optJob = Optional.empty();
```

Vytvoří prázdný wrapper

```
Optional<Job> optJob = Optional.of(candidate.getJobProfile());
```

Zabalí objekt do wrapperu, ale když je objekt NULL tak vyhodí NPE

```
Optional<Job> optJob = Optional.ofNullable(candidate.getJobProfile());
```

Zabalí objekt do wrapperu, když je objekt NULL, tak vytvoří prázdný wrapper, jinak wrapper s objektem

```
if (optJob.isPresent){...  
if (optJob.isEmpty){...
```

Kontrolujeme obsah wrapperu

```
x = optJob.orElse("other")
```

 Vrábí hodnotu jestliže isPresent() jinak "other"

08 JAK NA NPE – OPTIONAL - STREAMY

Následující kód nastavuje „Unable to assess“ v případě jakékoliv null hodnoty v objektovém grafu

```
static String assessUIProficiency(Candidate candidate) {
    String proficiency = null;

    proficiency = Optional.ofNullable(candidate)
        .map(can -> can.getPerformedJob())
        .map(job -> job.getFramework())
        .map(framework -> framework.getCertification())
        .map(certification -> {
            if (certification.getScore() >= 60)
                return "expert";
            else
                return "noob";
        })
        .orElse("Unable to asses");
    return proficiency;
}
```

08 JAK NA NPE – OPTIONAL - STREAMY

Případně můžeme jít ještě dále a v případě null hodnoty na konkrétní úrovni objektového grafu zareagovat specificky – např. nastavit defaultním objektem, který umožní další zpracování

```
static String assessUIProficiencySmart(Candidate candidate) {
    String proficiency = null;

    proficiency = Optional.ofNullable(candidate)
        .map(can -> can.getPerformedJob())
        .map(job -> job.getFramework())
        .map(framework -> Optional.ofNullable(framework.getCertification())
            .orElse(new Certification("Dummy Cert", 20.0)))
        .map(certification -> {
            if (certification.getScore() >= 60)
                return "expert";
            else if (certification.getScore() >= 10)
                return "average expertize";
            else
                return "noob";
        })
        .orElse("Unable to asses");
    return proficiency;
}

public static void main(String[] args) {
    Candidate candidate2 = new Candidate("Karel"
        , new Job(11
        , new Framework("Spring"
        , null)));

    System.out.println(Client.assessUIProficiencySmart(candidate2));
}
```