

Modelica a numerické metody

24. listopadu 2015

Obyčejná diferenciální rovnice (ODE)

Algebraická rovnice – neznámá resp. řešení číslo

$$4 = x^2$$

Diferenciální rovnice – vztah mezi funkcí a její derivací, neznámá funkce
Explicitně:

$$\dot{x} = f(x, t)$$

Implicitně:

$$0 = F(\dot{x}, x, t)$$

F nesingulární jakobián vzhledem k \dot{x} .

Pro systém – počet proměnných = počet rovnic.

Příklad – loď, počáteční podmínky

Setrvačný pohyb lodi ve vodě

$$\dot{v} = -\frac{1}{m}kv^2$$

řešení

$$v = -\frac{m}{kt + c}$$

Systém řešení závisí na integrační konstantě c

- potřebujeme znát počáteční rychlost.

Derivace

Fyzikálně – rychlost změny původní veličiny (rychlost/poloha, zrychlení/rychlost, proud/náboj, tepelný tok/teplo)

Definice

$$\dot{v} = \lim_{\Delta t \rightarrow 0} \frac{v(t + \Delta t) - v(t)}{\Delta t}$$

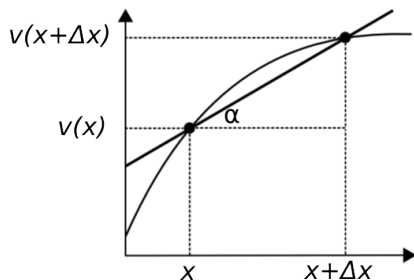

Numerické řešení explicitní ODE - Eulerova metoda

$$\dot{x} = f(x, t)$$

Diskretizace proměnných

$$(t, x) \rightarrow (t_n, x_n), \quad n \in N \qquad \Delta t_n = t_{n+1} - t_n$$

Diskretizace rovnice (náhrada derivace diferencí)

$$\frac{x_{n+1} - x_n}{\Delta t_n} = f(x_n, t_n)$$

x_0 známe z PP \rightarrow počítáme iterativně:

$$x_{n+1} = x_n + \Delta t_n f(x_n, t_n)$$

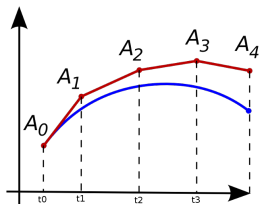

DAE

$$F(x, \dot{x}, y, t) = 0$$

$$G(x, y, t) = 0$$

F nesingulární jakobián vzhledem k \dot{x} .

- $F(x, \dot{x}, y, t)$.. diferenciální rovnice
- $G(x, y, t)$.. algebraické rovnice
- x .. stavové proměnné (jsou v rovnicích derivovány)
- y .. algebraické proměnné (derivovány nejsou)
- Počet stavových proměnných = počet diferenciálních rovnic
- Počet algebraických proměnných = počet algebraických rovnic

Stav systému je určen vektorem stavových proměnných. Pro dané x a t je možné z rovnic určit y i \dot{x} .

Příklad – RLC

RLC obvod:

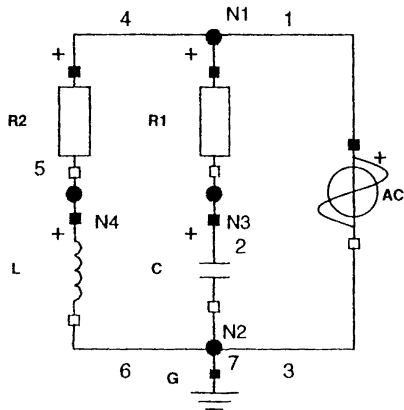

RLC – textově – objekty

```
model rlc
  Modelica.Electrical.Analog.Basic.Inductor inductor1(L = 3);
  Modelica.Electrical.Analog.Basic.Capacitor capacitor1(C = 4);
  ...
equation
  connect(inductor1.n, capacitor1.n);
  connect(capacitor1.n, sineVoltage1.n);
  ...
end rlc;
```

```
model Inductor "Ideal linear electrical inductor"
  extends Interfaces.OnePort(i(start = 0));
  parameter SI.Inductance L(start = 1) "Inductance";
equation
  L * der(i) = v;
end Inductor;
```

Front-end, flat model

při překladu – flatenizace – odstranění tříd, odstranění jednotek ... → vše v jednom modelu, jen základní typy a rovnice.

$$\text{der}(L.i) * L.L - L.v = 0$$

$$\text{der}(C.v) * C.C - C.i = 0$$

$$C.v - R1.p.v + R1.v = 0$$

$$C.i - R1.v / R1.R = 0$$

$$u_0 \cdot \sin(f \cdot \text{time}) - R1.p.v = 0$$

$$R1.p.v - R2.v - L.v = 0$$

$$R2.v - R2.R * L.i = 0$$

- Známe: parametry, vstupy, stavy
- Potřebuji spočítat: algebraické (abych mohl spočítat derivace), derivace (abych mohl udělat časový krok - spočítat změnu stavů)

Back-end, BLT transformace

potřebujeme spočítat ze stavů derivace

proměnné spočítat pokud možno postupným vyhodnocováním rovnic

	$der(L.i)$	$der(C.v)$	$L.v$	$C.i$	$R1.p.v$	$R1.v$	$R2.v$
$der(L.i) * L.L - L.v = 0$	1	0	1	0	0	0	0
$der(C.v) * C.C - C.i = 0$	0	1	0	1	0	0	0
$C.v - R1.p.v + R1.v = 0$	0	0	0	0	1	1	0
$C.i - R1.v / R1.R = 0$	0	0	0	1	0	1	0
$u_0 \cdot \sin(f \cdot time) - R1.p.v = 0$	0	0	0	0	1	0	0
$R1.p.v - R2.v - L.v = 0$	0	0	1	0	1	0	1
$R2.v - R2.R * L.i = 0$	0	0	0	0	0	0	1

- Incidenční matice - jednička, pokud rovnice obsahuje proměnnou
- Prohazováním řádků a sloupců se snažíme převést na dolní trojúhelníkovou - BLT (Block Lower Triangular) transformace

Transformovaná incidenční matice

	$R2.v$	$R1.p.v$	$L.v$	$R1.v$	$C.i$	$der(L.i)$	$der(C.v)$
$R2.v - R2.R * L.i = 0$	1	0	0	0	0	0	0
$u_0 \cdot \sin(f \cdot time) - R1.p.v = 0$	0	1	0	0	0	0	0
$R1.p.v - R2.v - L.v = 0$	1	1	1	0	0	0	0
$C.v - R1.p.v + R1.v = 0$	0	1	0	1	0	0	0
$C.i - R1.v / R1.R = 0$	0	0	0	1	1	0	0
$der(L.i) * L.L - L.v = 0$	0	0	1	0	0	1	0
$der(C.v) * C.C - C.i = 0$	0	0	0	0	1	0	1

- Vzniká kauzalita:

- ▶ Rovnice vyhodnocujeme odshora dolů
- ▶ Proměnné vlevo od diagonály známe z vyhodnocení předchozích rovnic - **vstupy**
- ▶ Proměnná na diagonále je z rovnice určena - **výstup**

Strong-componenty

Převod matice na LT není vždy možný, např. (jen algebraický systém)

$$d + c + b + 1 = 0$$

$$-c + b - 2 = 0$$

$$d - 1 = 0$$

$$d + a + 3 = 0$$

převodu na

$$d = 1$$

$$d + c + b = -1$$

$$-c + b = 2$$

$$d + a = -3$$

c a b tvoří systém rovnic, který není možný rozřešit prohazováním řádků a sloupců - *strong-component* - řeší se numericky.

BLT transformace - Tarjánův algoritmus z teorie grafů, vrcholy - neznámé, orientované hrany - závislosti mezi proměnnými. Snaha vytvořit co nejmenší strongcomponenty.

Úpravy rovnic, generování kódu, simulační runtime

- další úpravy a zjednodušení rovnic
- generování kódu (templatky) → model v C (C#, JavaScript, ...)
 - ▶ např. `funODE()` ~ $\dot{x} = f(x, t)$
- slinkování se simulačním runtime → spustitelná aplikace → simulace
 - ▶ numerické metody – časová integrace (Euler a další přesnější metody)

Hybridní systémy - podmíněné výrazy a rovnice

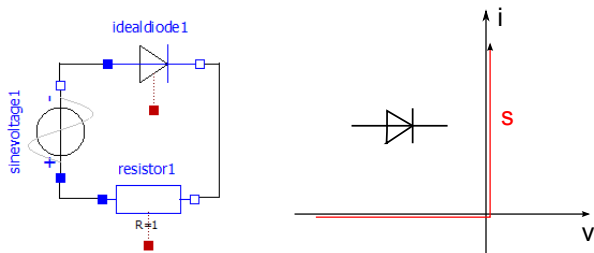

$$u_d + u_R + u_z(t) = 0$$

$$i R = u_R$$

$$u_d = \text{if off then } s \text{ else } 0$$

$$\text{if off then } i = 0 \text{ else } i = s$$

$$\text{off} = s < 0$$

off - diskrétní proměnná, mění se jen při změně nerovnosti $s < 0$ (událost).
Pro detekci události definuje *zero-crossing* funkci $g(s) \equiv s$.

Hybridní systémy - continuous time

- V průběhu continuous time nenastávají události - diskrétní proměnné se nemění, např. pro $off = true$
- Řešíme rovnice, jako DAE. Nerovnice, nevyhodnocujeme.
- V podmínkách je jasné, která větev platí.

$$u_d + u_R + u_z(t) = 0$$

$$i R = u_R$$

$$u_d = s$$

$$i = 0$$

- **Sledujeme zero-crossing funkci $g (= s)$. Když změní znaménko z $true$ na $false$ - událost. Přepneme na režim *discrete time*.**

Hybridní systémy - discrete time

- Najde se přesný čas události. Dále se čas nemění.
- Zpracovává se událost. Je potřeba najít nové hodnoty všech diskretních a algebraických proměnných (stavy zůstávají)
 - ▶ změna jedné diskretní proměnné může způsobit nespojitou změnu nějaké algebraické proměnné
 - ▶ ta může způsobit změnu další diskretní proměnné - další událost
 - ▶ \Rightarrow řeší se celý systém rovnic včetně nerovnic. Nerovnice jsou zahrnuty do BLT transformace. Nerovnice mohou být součástí strongcomponent, diskretní rovnice jsou pak ve s.c. neznámé.
- Po nalezení řešení \rightarrow continuous time
 - ▶ na začátek reset solveru (začíná se velmi krátkým krokem, postupně se prodlužuje) kvůli možným nespojitostem (proto událost drahá)
 - ▶ **expr - výraz s nerovnicemi - pokud víme, že nevznikne nespojitost a další události - noEvent(expr) - pak není vyvolána událost - zrychlí výpočet**

Ukázat přeložený model diodeExample.mo.

When

```
model BouncingBall
  parameter Real g=9.81 "gravity acceleration";
  parameter Real c=0.7 "coefficient of restitution";
  Real h(start=1) "height of ball";
  Real v "velocity of ball";
equation
  der(h) = v;
  der(v) = -g;
  when {h <= 0.0} then
    reinit(v, -c*pre(v_new));
  end when;
end BouncingBall;
```

when vyvolá událost - rovnice ve when platí pouze během discrete time

reinit

pre

Shrnutí – překlad a výpočet

Překlad

- Flatenizace – odstranění tříd
- BLT transformace - analytická úprava systému rovnic
- generování kódu

Výpočet – v každém kroce:

- vyhodnocení rovnic - stavy \rightarrow algebraické \rightarrow derivace
 - ▶ vyřešení strong-component
 - ▶ detekce událostí
- časový krok
- případně zpracování události

strong-components numericky řešeny v **každém kroce** simulace, mohou být nelineární

- výpočetně náročné, potřeba strongcomponenty minimalizovat – info ve výpisu při překladu

Inicializace

Před simulací probíhá inicializace - přiřazuje se hodnota všem proměnným (stavovým, derivacím, algebraickým, parametrům).

atribut `fixed`

- `true` - hodnota proměnné je neměnná
- `false` - proměnná vystupuje v inicializaci jako neznámá
- defaultně: parametry - `true`, stavy, algebraické (,derivace) - `false`

atribut `start`

- `fixed=true` - pevná počáteční hodnota
- `fixed=false` - počáteční odhad

sekce `initialEquation`

- rovnice, které mají být při inicializaci navíc splněny společně s rovnicemi modelu

Inicializace 2

Řeší se dohromady rovnice modelu a iniciální rovnice

$$F(x, \dot{x}, y, t) = 0$$

$$G(x, y, t) = 0$$

$$I(x, \dot{x}, y, t) = 0$$

Počet všech rovnic by měl odpovídat počtu „nonFixed” proměnných(+derivací). Pokud rovnic méně, nastaví se některé proměnné na fixed.

Pro všechny rovnice jsou vygenerovány residuální funkce

$$r(x, \dot{x}, y, t) = \begin{pmatrix} F(x, \dot{x}, y, t) \\ G(x, y, t) \\ I(x, \dot{x}, y, t) \end{pmatrix}$$

minimalizace čtverců residuálních rovnic - Simplexová metoda.

Pokud chci zadat počáteční hodnotu, je lepší použít `start = ...`, `fixed = true` **než používá pro přiřazení** `initial equation`.

Inicializace - příklad

```
model InitExample
  Real x(start = 1, fixed = true);
  Real y(start = 2); //fixed = false by default
initial equation
  der(y) = 0;
equation
  der(x) = x + y;
  der(y) = x - y);
end InitExample
```

Reziduální funkce

$$r_1 = \dot{y}$$

$$r_2 = \dot{x} - x - y$$

$$r_3 = \dot{y} - x + y$$

x je zadána napevno, hledáme y, \dot{x}, \dot{y} . Stejně rovnic jako neznámých.

$$\min_{(y, \dot{x}, \dot{y})} (\dot{y}^2 + (\dot{x} - x - y)^2 + (\dot{y} - x + y)^2)$$

Index DAE systému

Někdy není možné vyjádřit derivace výše popsaným způsobem, např.

$$2\dot{x} + \dot{x} + y + \dot{y} = 1$$

$$x + 2y = 1$$

1 diferenciální rovnice, 1 algebraická rovnice, **2 stavové proměnné ?!** **Ne zvolíme jen jednu**, např. y

Zderivujeme algebraickou rovnici: $\dot{x} + 2\dot{y} = 0$, vyjádříme $\dot{x} = -2\dot{y}$
a \dot{x} z rovnic eliminujeme

$$2x + y - \dot{y} = 1$$

$$x + 2y = 1$$

dále známý postup pro DAE \rightarrow vyjádření $\dot{x} = f(x, t)$.

Minimální počet, kolikrát musíme derivovat systém rovnic (nebo jeho část), abychom mohli vyjádřit $\dot{x} = f(x, t)$ nazýváme *index systému*. Čím vyšší index, tím větší problémy při řešení.

Dynamic state selection - rovinné kyvadlo

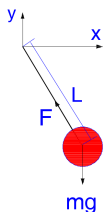

$$m\ddot{x} = -\frac{x}{L}F$$

$$m\ddot{y} = -\frac{y}{L}F - mg$$

$$x^2 + y^2 = L^2$$

Derivace nejdou vyjádřit – nani jak spočítat $F \Rightarrow$ derivujeme, dosazujeme

...

Systém s vyšším indexem. Stavová proměnná je jen jedna - stav je určen jen jednou proměnnou - 1 stupeň volnosti (vlastně 2, ještě derivace).

Zvolíme za stav např. x . Co se stane, když přejdeme do vodorovné polohy? x tady nemůže být stavem \Rightarrow dynamic state selection - přepneme na y .

Blokově orientovaný vs. rovnicový

nebo signálový a akauzální

Blokově orientovaný - kauzalita je přímo v modelu.

Rovnicový - pracuje se rovnicemi, kauzalita se vytváří automaticky až při překladu (BLT).



$$M\ddot{x} = F$$

$F(t)$ je vstup, počítáme $x(t)$:

v Modelice

$$M \text{der}(v) = F(t)$$

$$v = \text{der}(x)$$

v Simulinku

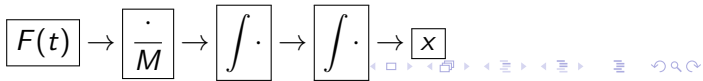

Příklad s robotem

- robot
- má se pohybovat tělesempředepsaným způsobem
- chceme spočítat sílu
- tzn. máme zadané $x(t)$, chceme spočítat $F(t)$ - záměna vstupu a výstupu.

V Modelice snadné

$$M \operatorname{der}(v) = F$$

$$v = \operatorname{der}(x(t))$$

V Simulinku potřeba předělat celý model - obrácený směr, místo integrátorů derivace atd).

Modelica blíže fyzikálnímu popisu.

Materiály

- Specifikace Modeliky - www.modelica.org/documents
- Principles of Object-oriented modeling and simulation with Modelica (Peter Fritzson)
- články
 - ▶ Event Handling in the OpenModelica Compiler and Runtime System (Håkan Lundvall, Peter Fritzson, Bernhard Bachmann)
 - ▶ Dynamic Selection of States in Dymola (Sven Erik Mattsson, Hans Olsson and Hilding Elmqvist)
- Přeložené modely, zdrojový kód OpenModeliky