



Dobývání a vizualizace znalostí

Olga Štěpánková

et al.





1. Dobývání znalostí - popis a metodika procesu a objasnění základních pojmů
2. Nástroje pro modelování klasifikovaných dat a jejich využití I
3. Vyhodnocení a využití modelů
4. Porozumění datům a jejich příprava, vizualizace dat
5. Selektce a extrakce příznaků
6. Konstrukce asociačních pravidel (s využitím Apriori algoritmu).
7. Tvorba modelu kombinací více základních modelů
8. Neuronové sítě, volba parametrů a jejich aplikace.
9. Nástroje pro modelování neklasifikovaných dat a jejich využití
10. Práce s časovými řadami.
11. Zpracování přirozeného jazyka jako vstupu
12. “Text mining” a podpora kreativity
13. Prezentace semestrálních prací
14. Zajímavé aplikace

Prerekvizity: Přehled základních pojmů ze statistiky

Doporučené zdroje



P. Berka: *Dobývání znalostí z databází*, Academia 2003

M. Kubát: Strojové učení v Mařík et al. (eds) *Umělá inteligence (1)*, Academia 1993

F.Železný, J.Kléma, O.Štěpánková: Strojové učení v dobývání dat v Mařík et al. (eds) *Umělá inteligence (4)*, Academia 2003

S. Few: *Simple Visualization Techniques for Quantitative Analysis – Now you see it*. Analytics Press 2009

Michael Berthold, David J. Hand: *Intelligent Data Analysis*, Springer 1999, 2003

Daniel T. Larose: *Discovering Knowledge in Data*, Wiley 2005

Daniel T. Larose: *Data Mining: Methods and Models*, Wiley 2006

Oded Maimon, Lior Rokach (eds): *The Data Mining and Knowledge Discovery Handbook*, Springer 2005



- ❖ Úvod: data a jejich rostoucí objem
- ❖ Vytěžování dat (Data Mining) & dobývání znalostí (Knowledge Discovery) a související pojmy
- ❖ Typické postupy DM – metodika CRISP-DM
- ❖ Průzkumová analýza dat a její základní vizualizační techniky

Kde se bere současná záplava dat?



- ❖ Digitální data a archivace.
- ❖ Archivace a její meze.

- Oblasti:** ▶ Obchodní transakce (obchodní řetězce, banky, pojišťovny ...)
- ◆ Telekomunikace, internet a elektronický obchod
 - ◆ Zdravotnictví
 - ◆ Věda a výzkum: astronomie, biologie, genomika, ...
 - ◆ Publikace: texty, časopisy a knihy ...

Záplava dat?



Prefix	Násobek
mega	10^6
giga	10^9
tera	10^{12}
peta	10^{15}
exa	10^{18}
zetta	10^{21}
yotta	10^{24}

- Ancestry.com má asi **600 terabytů** genealogických dat zahrnující *US Census* data z let 1790 až 1930.
- Data předávaná přes Internet: v roce 1993 asi **100 terabytů**. V r. 2008 odhaduje Cisco, Inetrnetová výměna dat činí asi **160 terabytů/s** (tedy asi **5 zettabytů** za rok).
- AT&T zpracovává miliardy spojení za den

Země: méně než 3×10^{50} atomů.

Vznikající objemy dat nelze skladovat ani prohlížet. → Je nutné z nich vybírat jen to „důležité“! Role znalostí.

+ Dobývání znalostí z dat



- ❖ **Cíl:** částečná automatizace procesu získání **zajímavých vzorů chování z reálných dat:** tvorba jejich modelů - pomocí nástrojů strojového učení, statistiky, databázových technologií,...
- ❖ Nové slibné odvětví SW průmyslu, jehož cílem je využít existující data pro **zlepšení rozhodovacích procesů a získání nových znalostí**

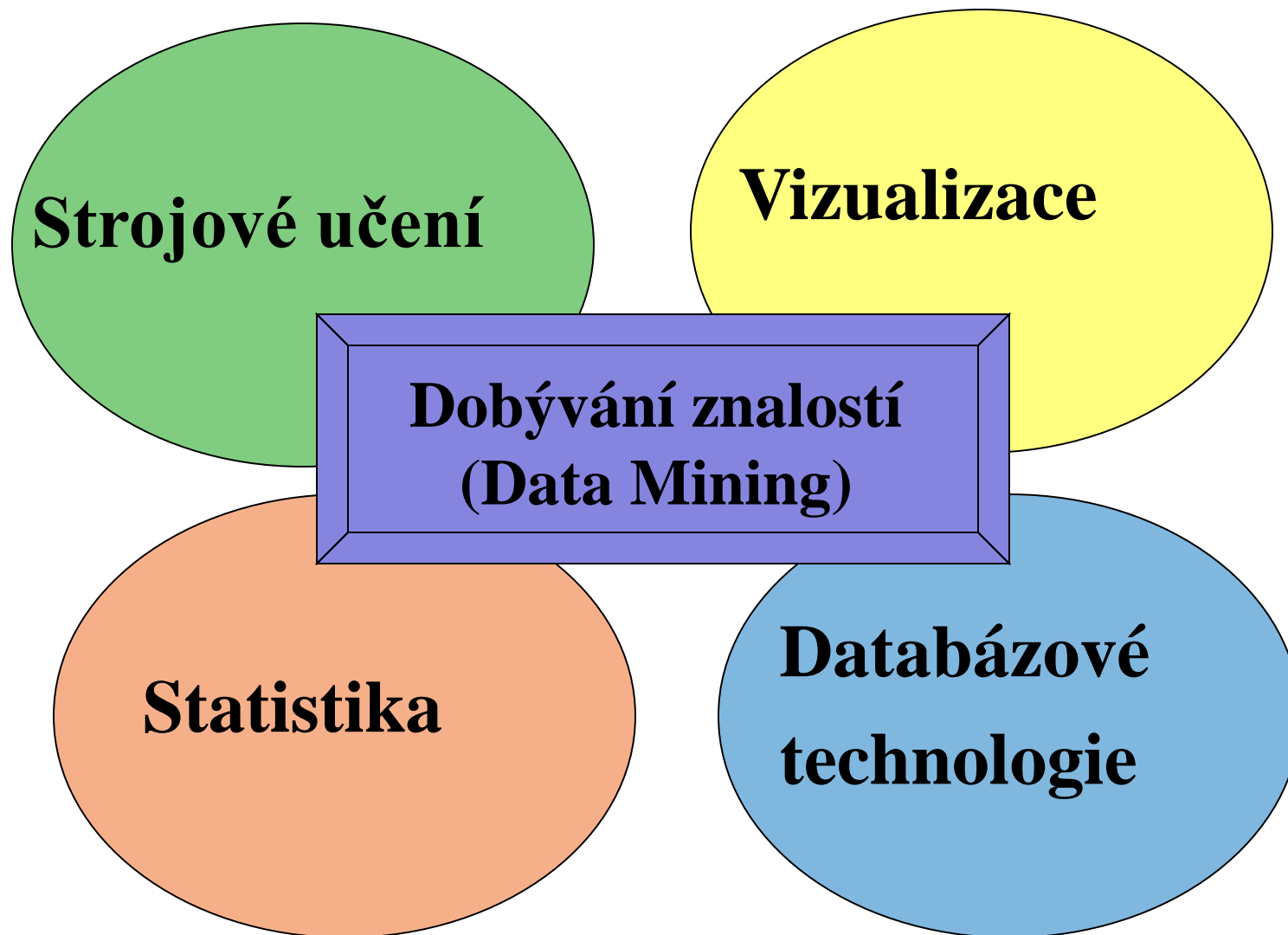



❖ Příklady aplikací:

- ◆ průmysl (diagnostika poruch, predikce spotřeby ...)
- ◆ obchod (marketing, bankovníctví)
- ◆ věda (charakterizace karcinogenních látek)
- ◆ medicína (mapování lidského genomu)

Definice dobývání znalostí



Data Mining is the
non-trivial process of identifying

- ◆ *valid*
- ◆ *novel*
- ◆ potentially *useful*
- ◆ and ultimately *understandable patterns* in data.

from *Advances in Knowledge Discovery and Data Mining*, Fayyad,
Piatetsky-Shapiro, Smyth, and Uthurusamy, (Chapter 1), AAAI/MIT
Press 1996



- ❖ **Koncept:** oblast zájmu – co chceme
 - ❖ předpověď počasí
- ❖ **Instance (pozorování):** - nezávislé pozorované jednotky
 - ❖ data o počasí jednoho konkrétního dne
- ❖ **Atributy (příznaky):** - jednotlivé vlastnosti instance
 - ❖ teplota, tlak, množství srážek
- ❖ **Příznakový prostor:** prostor, jehož dimenze jsou definovány jednotlivými příznaky
 - ❖ pozorování jsou body v příznakovém prostoru
- ❖ **Malice pozorování:** řádky jsou instance a sloupce příznaky

Metodika CRISP-DM



(www.crisp-dm.org)

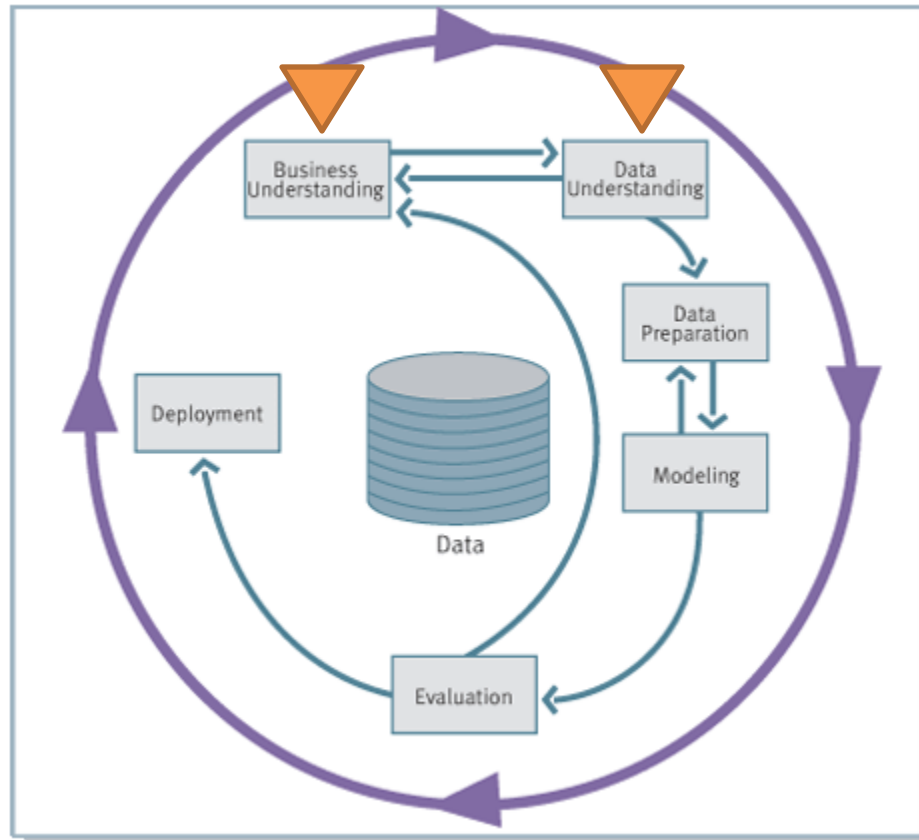
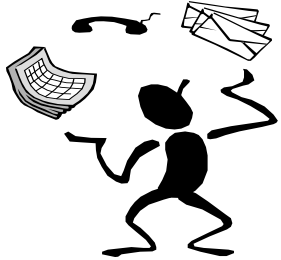

Zadání – Business Understanding



- ❖ pochopení cílů úlohy

- ❖ náklady
- ❖ hodnotí se přínos
- ❖ stanovení předběžného plánu

- ❖ forma předání dat
 - ❖ anonymizace dat
 - ❖ formát dat

✦ Problémy reálných dat?



❖ Data obsahují **špatné údaje** způsobené chybami měřicích přístrojů i lidské obsluhy

❖ Nevyplněné údaje

❖ Data jsou popsána pomocí **příliš mnoha atributů** - není zřejmé, které z nich jsou pro řešení zvolené úlohy relevantní. Úspěch modelování závisí na volbě vhodné množiny atributů (PAC učení)

❖ Data mají formu **složitého relačního schématu**, nikoliv jediné tabulky předpokládané atributovými metodami strojového učení

❖ POZOR na zpracování osobních údajů!!!

Analýza dat – Data Understanding



- ❖ získání základní představy o datech
- ❖ kvalita dat (chybějící údaje)
- ❖ deskriptivní charakteristiky dat
 - ❖ četnosti hodnot (histogramy)
 - ❖ minima, maxima, průměry
- ❖ použití vizualizačních technik

Metodika CRISP-DM

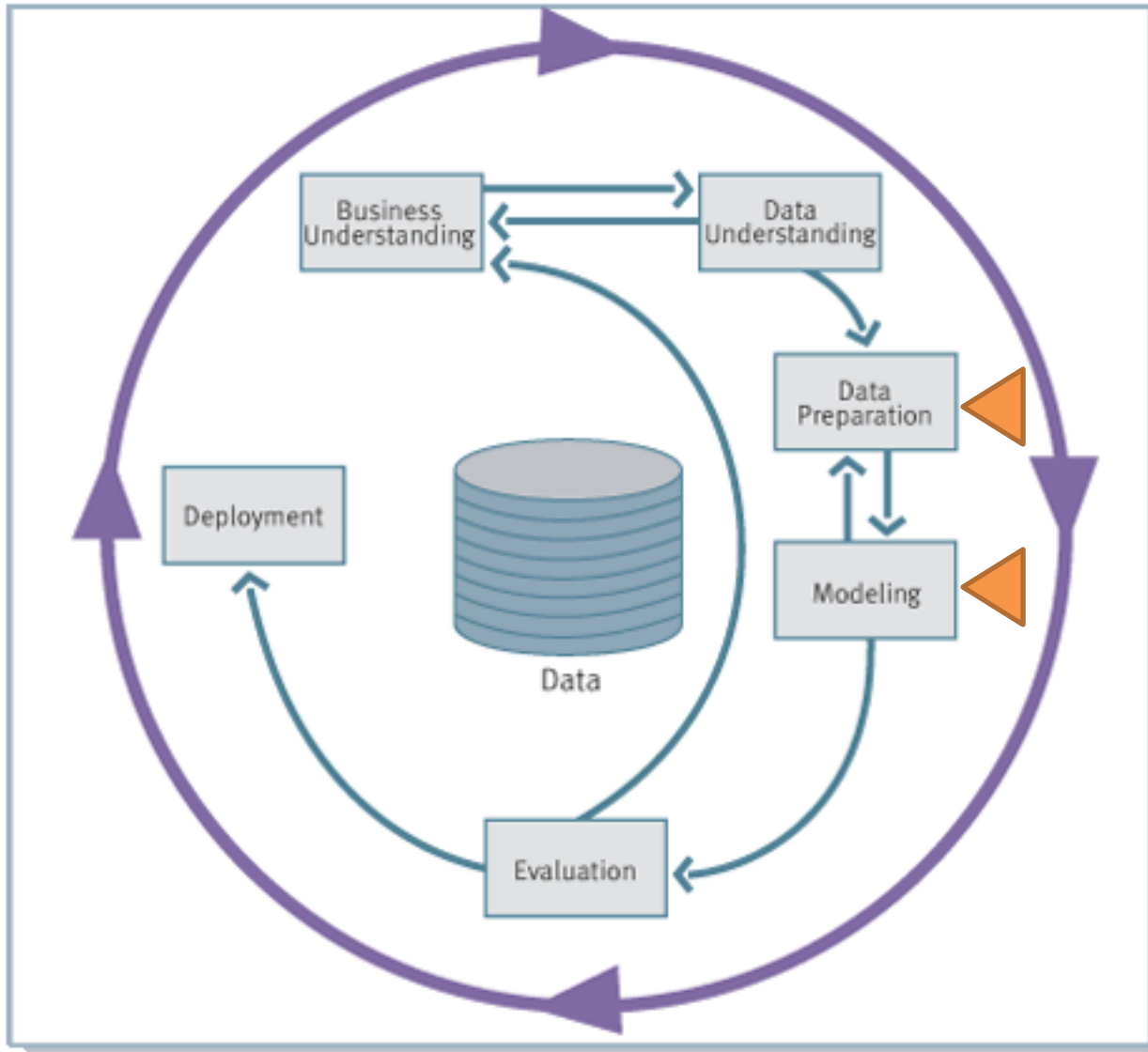



- ❖ příprava dat pro modelování
 - ❖ selekce atributů – výběr relevantních atributů
 - ❖ čištění dat
 - ❖ získávání odvozených atributů
 - ❖ převod typů dat
 - ❖ transformace dat do jedné velké tabulky
 - ❖ formátování pro jednotlivé modelovací techniky
- ❖ nejpracnější část celého procesu
- ❖ často se provádí opakovaně



- ❖ použití analytických metod (metody strojového učení)
- ❖ používá se více metod
- ❖ příklady metod
 - ❖ rozhodovací stromy
 - ❖ asociační pravidla
 - ❖ shluková analýza
 - ❖ statistické metody
- ❖ často návrat zpět k přípravě dat

Typy úloh



- ❖ Klasifikace: přiřazení třídy objektu
- ❖ Predikce: předpověď chování objektu v čase
- ❖ Asociace: hledání vazeb mezi objekty
- ❖ Shlukování: seskupování podobných objektů



❖ Úloha: Na základě učitelem klasifikovaných trénovacích dat nalezněte „jednoduchou metodu“, jak přiřadit třídu novým případům, pro které známe stejný soubor příznaků

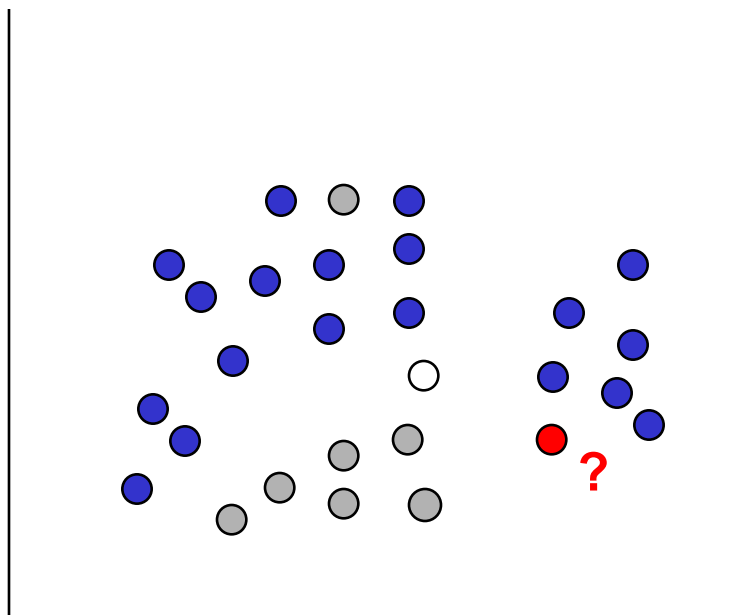

Postupy:
statistika,
Rozhodovací stromy,
Neuronové sítě,
...

Učení bez učitele



- ❖ Úloha: Nalezněte „přirozené“ shluky ve zpracovávaných datech, která nemají žádné značky

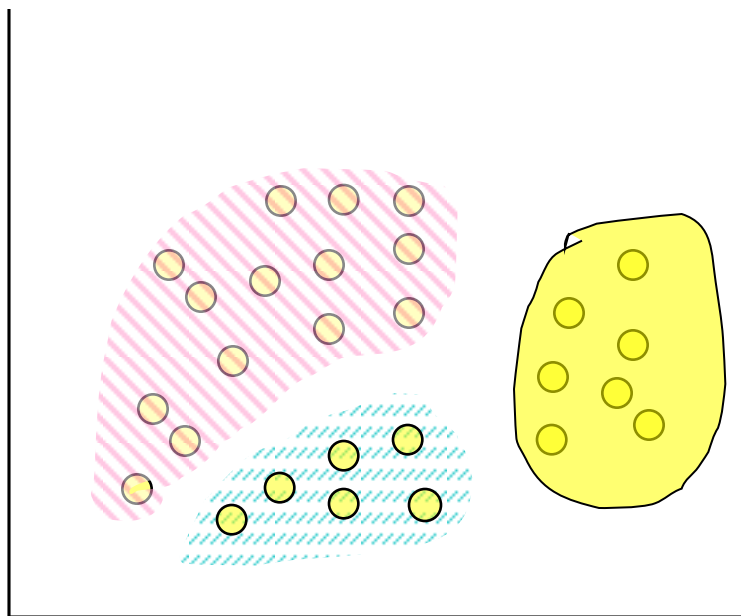

Metodika CRISP-DM

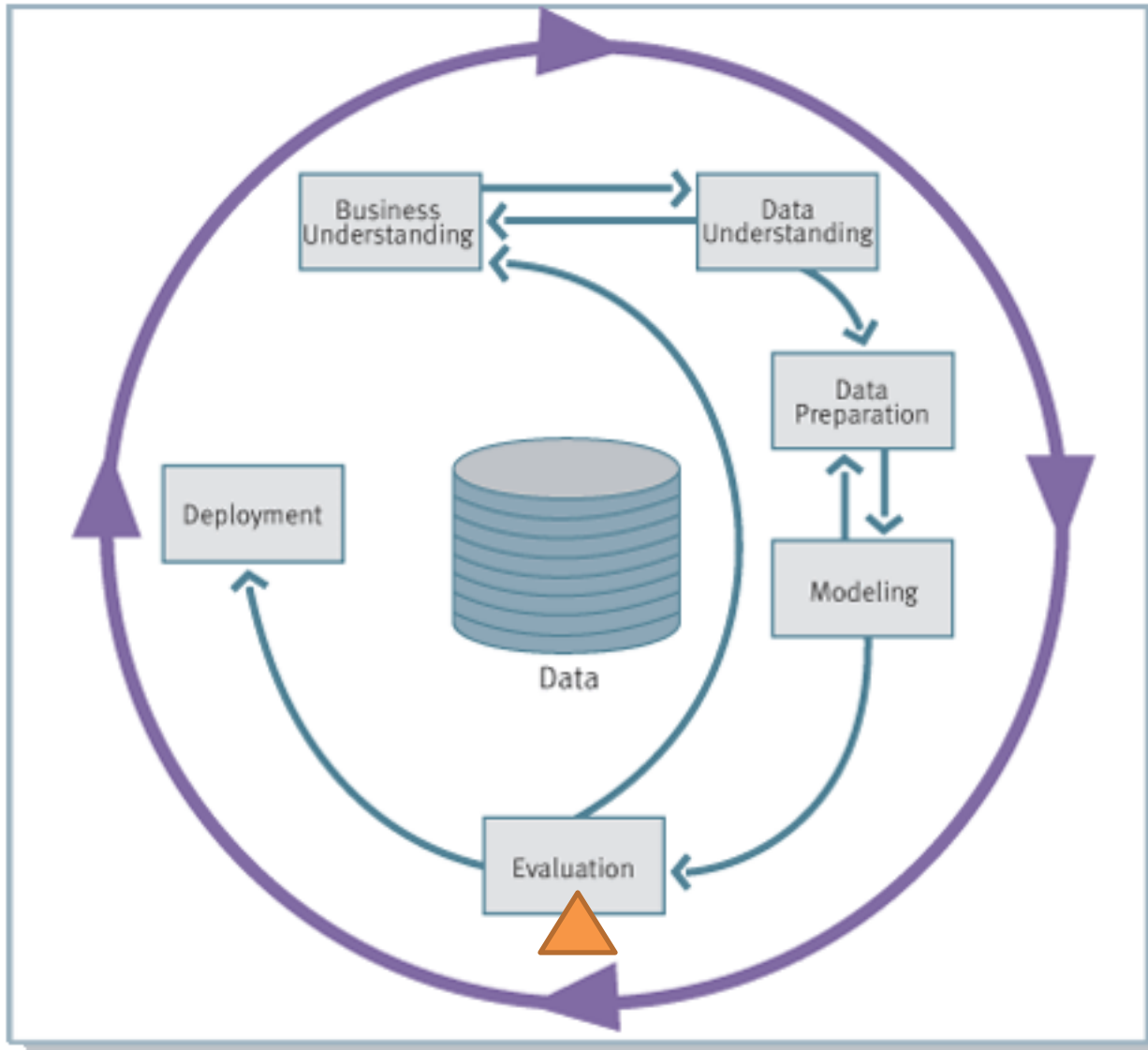

Vyhodnocení - Evaluation



- ❖ zhodnocení dosažených výsledků modelování
- ❖ zhodnocení výsledků z pohledu zadání
- ❖ použití vizualizačních technik

- ❖ často návrat zpět na začátek celého procesu a stanovení nových cílů (úprava zadání)



- ❖ Q: Jak dobře funguje (klasifikuje) model, který jsme vytvořili?
- ❖ Chyba, s jakou model klasifikuje na trénovacích datech **není** dobrým odhadem pro chování modelu na dosud neznámých datech
- ❖ Q: Proč?
- ❖ Nová data nebudou přesně stejná jako ta použitá pro učení! A navíc i náhodně vygenerovaný konečný soubor dat lze popsat nějakým modelem (třeba samotnou výchozí tabulkou).

Testování pro "ROZSÁHLÁ" data



- ❖ Máme-li hodně dat (tisíce instancí), které obsahují pro každou třídu dostatek vzorků (stovky instancí), pak stačí provést jednoduché testování:
 - ❖ Rozděl výchozí data náhodně do 2 množin: **trénovací** (asi 2/3 dat) a **testovací** (zbytek, tedy asi 1/3 dat)
 - ❖ Vytvoř klasifikační model nad *trénovací množinou* a proved' hodnocení (např.pomocí relativní chyby) na *testovací množině*
 - ❖ **Relativní chyba**: procentuální podíl chybných instancí vůči mohutnosti celé uvažované množiny instancí

Metodika CRISP-DM

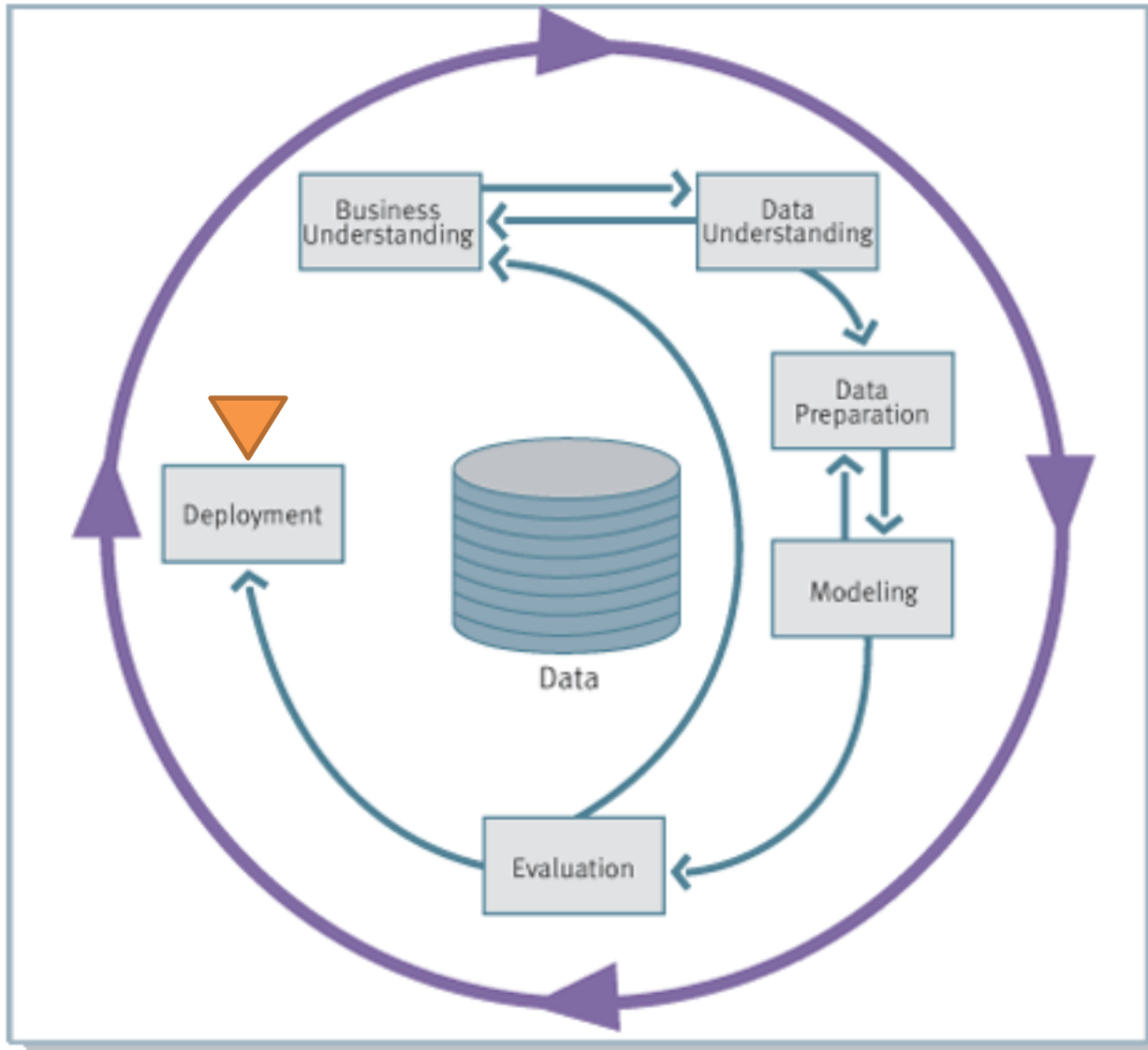

+ Použití - Deployment



- ❖ Úprava získaných znalostí do srozumitelné formy pro zadavatele
- ❖ Případně pomoc s implementací výsledků do praxe

Časové nároky procesu?

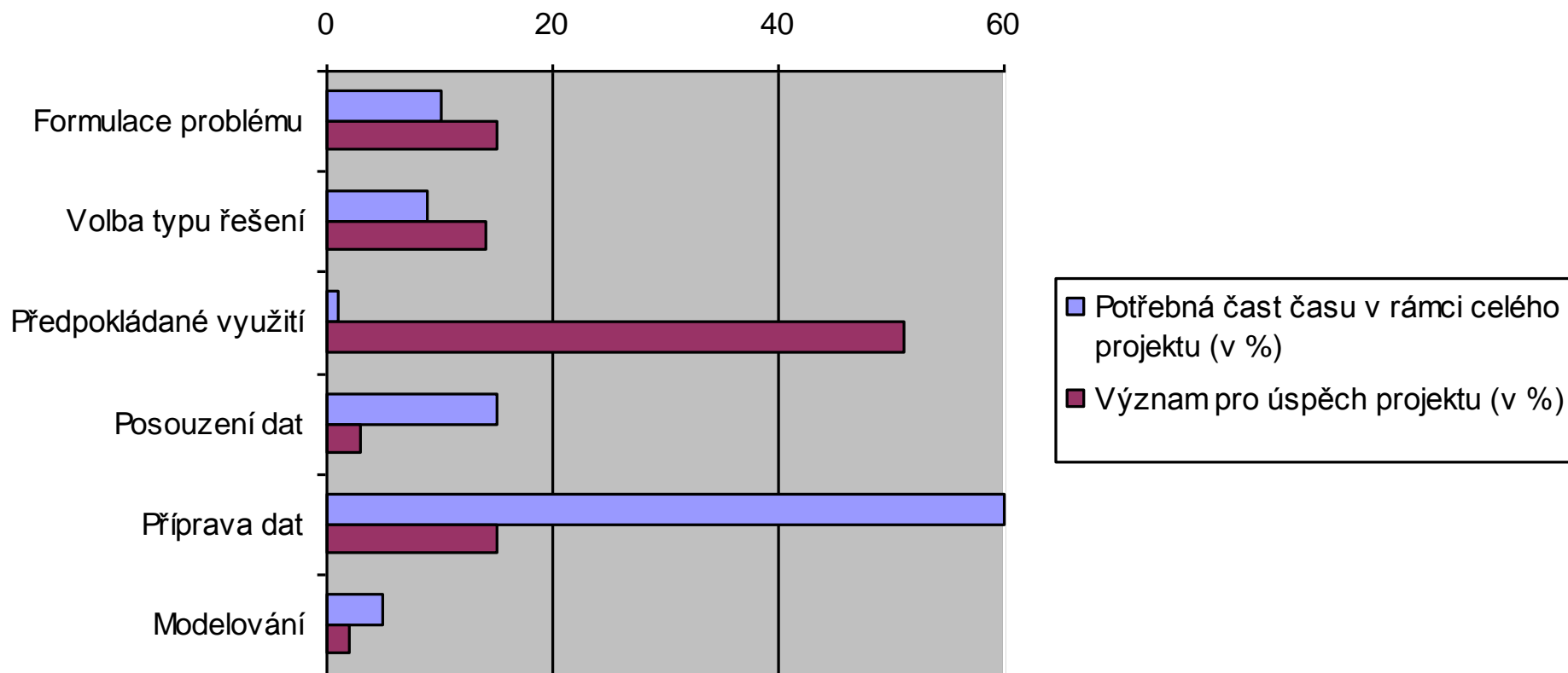



- ❖ Co je dobývání znalostí ?
- ❖ Co je koncept, pozorování(instance), příznak(atribut), příznakový prostor, matice pozorování?
- ❖ Co je metodika CRISP-DM a jaké jsou její jednotlivé fáze?
- ❖ Jaký je rozdíl mezi učením s učitelem a učením bez učitele?
- ❖ Proč při testování rozdělujeme data na trénovací a testovací množinu?



- ❖ získání základní představy o datech
 - ❖ počty instancí, atributů
- ❖ chybějící hodnoty
- ❖ deskriptivní charakteristiky dat podle typu dat
 - ❖ četnosti hodnot (histogramy)
 - ❖ minima, maxima, průměry
 - ❖ odlehlé hodnoty
- ❖ Vizualizace dat

Histogram

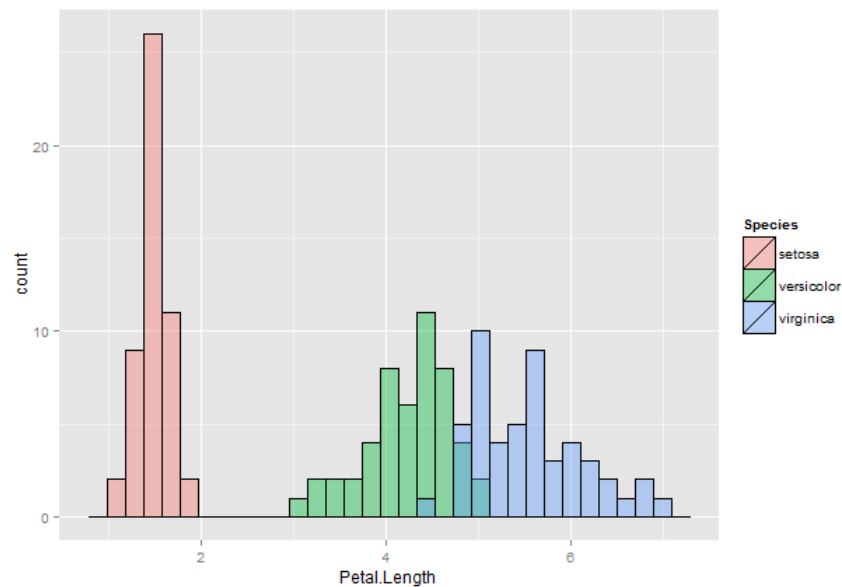
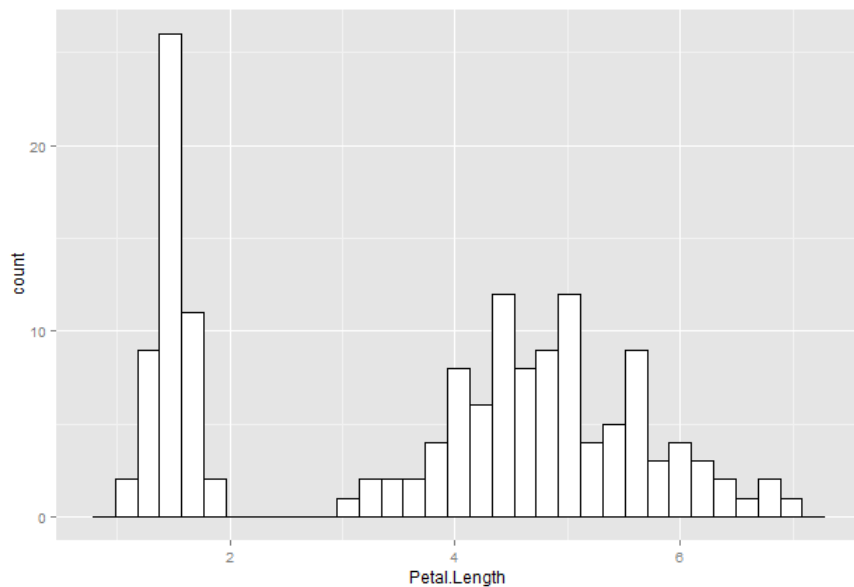

Scater plot = XY graf

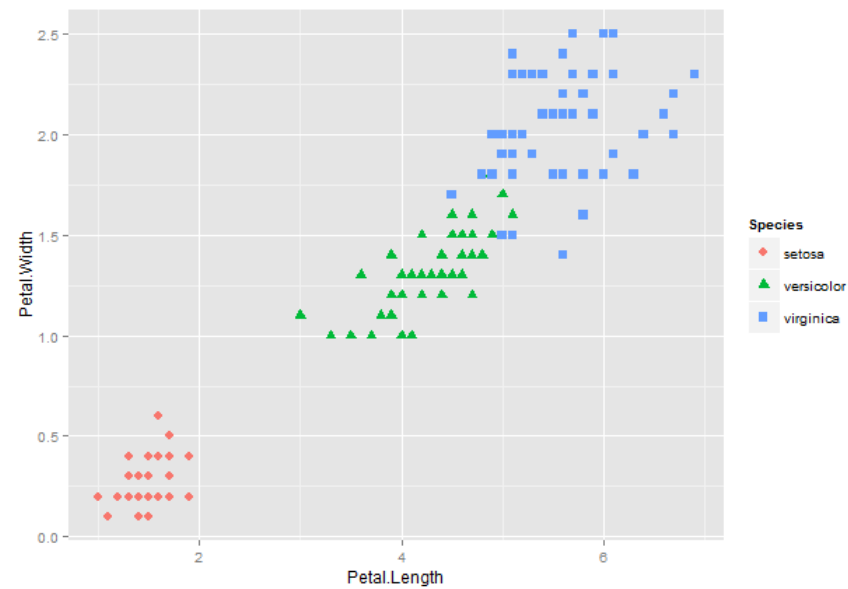
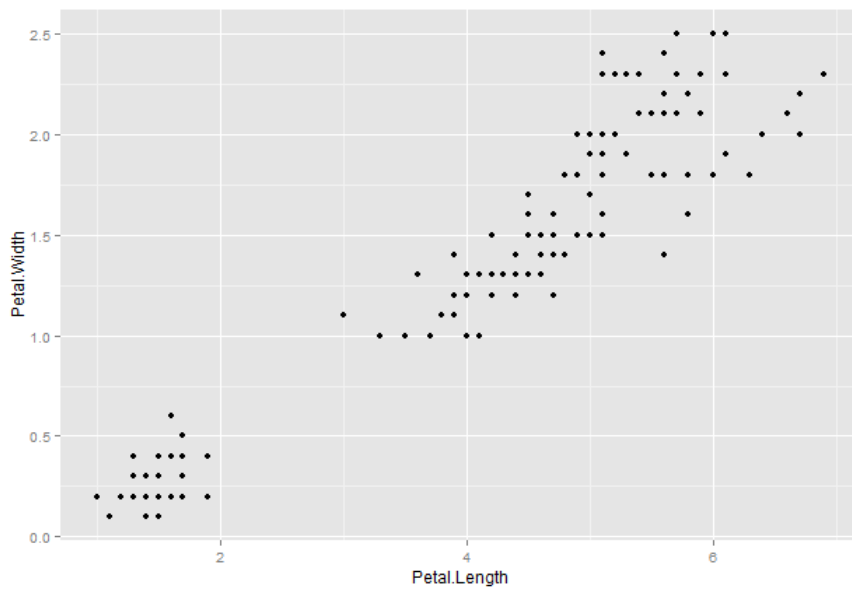

Box graf

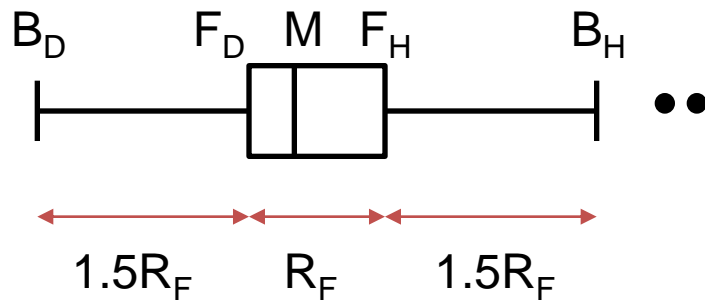

M – medián

F – horní a dolní kvartil

$$R_F = F_H - F_D$$

$$B_D = F_D - 1.5R_F$$

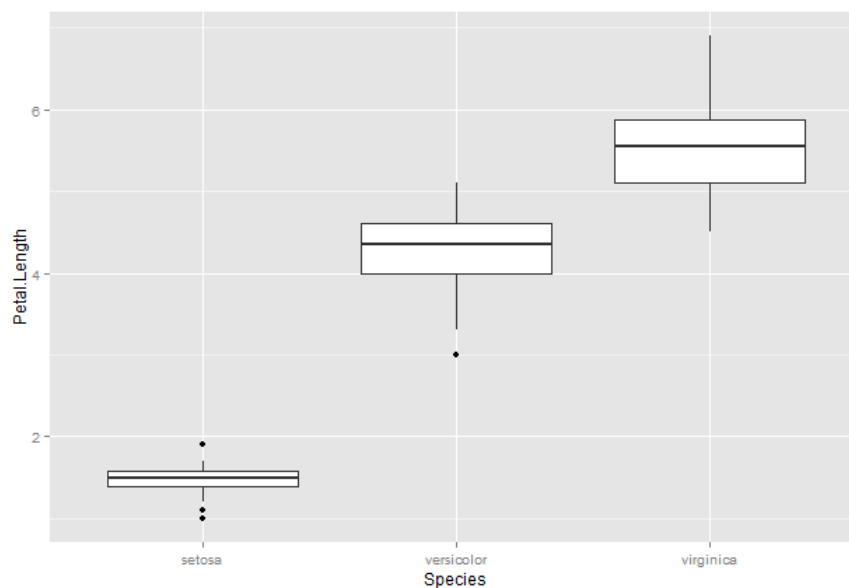



- ❖ Co je to kvartil?
- ❖ Jaký je rozdíl mezi výběrovým průměrem a mediánem?
- ❖ Co je to histogram?
- ❖ Jak se zobrazuje odlehlá hodnota v box grafu?