

Evidence služebních cest a účtenek

Václav Burda
Oskar Hollmann

Obsah

- Co obnáší služební cesta
- Hlavní výhody našeho systému
- Use case diagram
- Průběh služební cesty
- Class diagram
- Prostor pro otázky

Motivace



Co obnáší služební cesta

- Vyúčtování cestovních náhrad zaměstnanci dle zákona č. 262/2006 Sb., zákoník práce, Část VII., §151-190
- Povinnost poskytnout zálohu na výdaje až do celkové předpokládané výše
- Doložit doklady k vyúčtování služební cesty do 10 pracovních dnů od ukončení

Hlavní výhody našeho systému

- Jednotná správa služebních cest a výdajů v elektronické formě
- Provázání s firemním kalendářem
- OCR moduly pro skenování účtenek
- Konečné vyúčtování a export služební cesty

Use case diagram

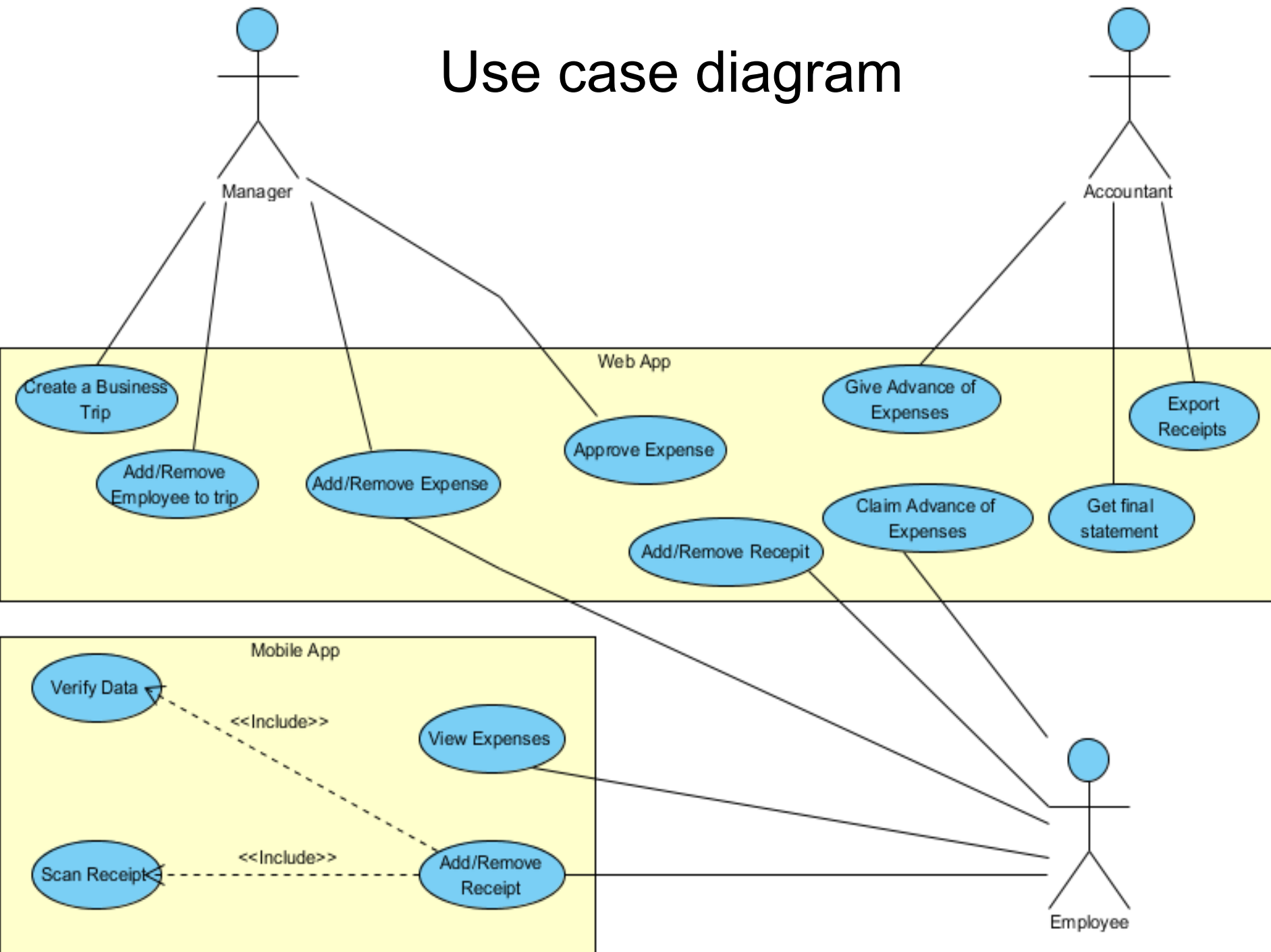

Průběh služební cesty 1/4 vytvoření služební cesty

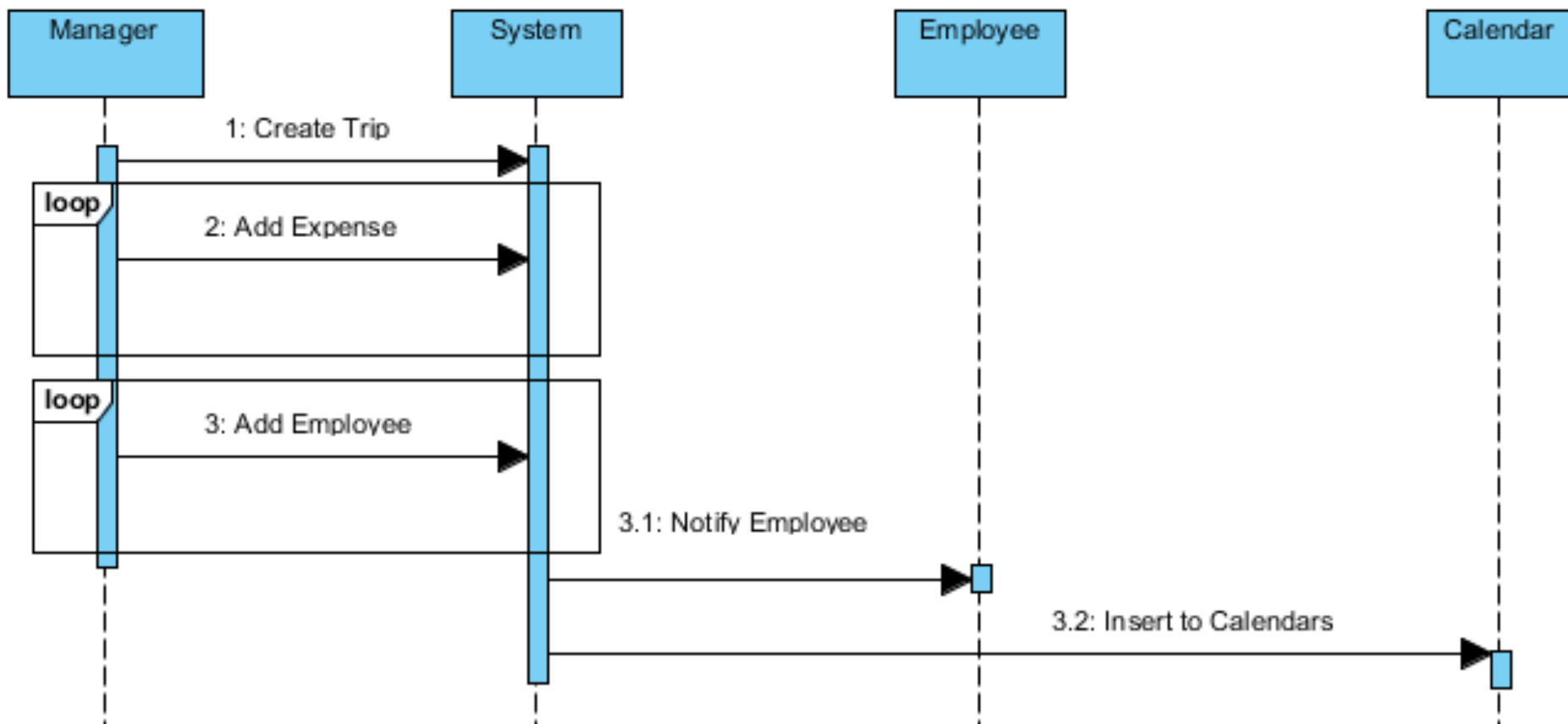

Průběh služební cesty 2/4 korekce a schválení výdajů

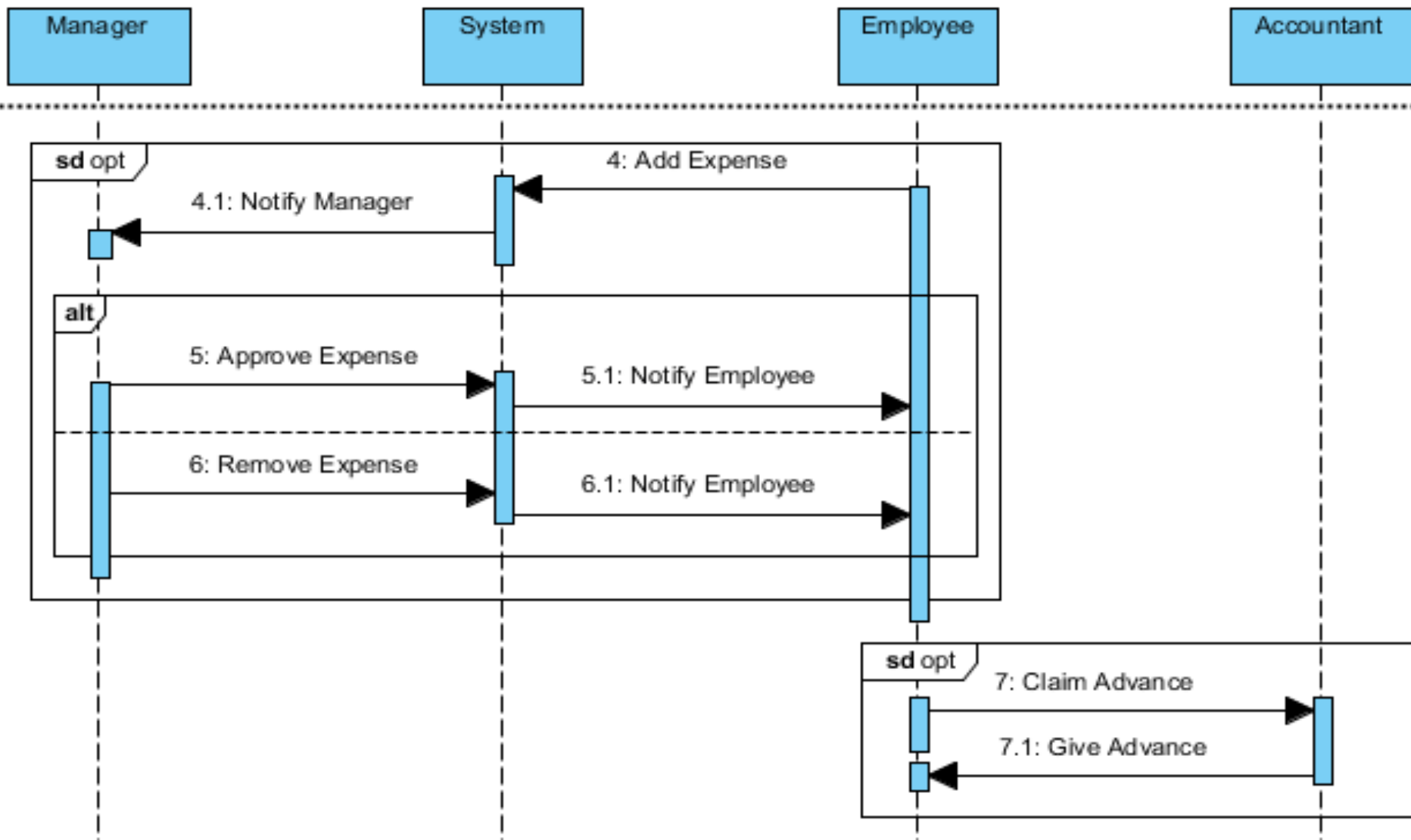

Průběh služební cesty 3/4 přidání a skenování účtenky

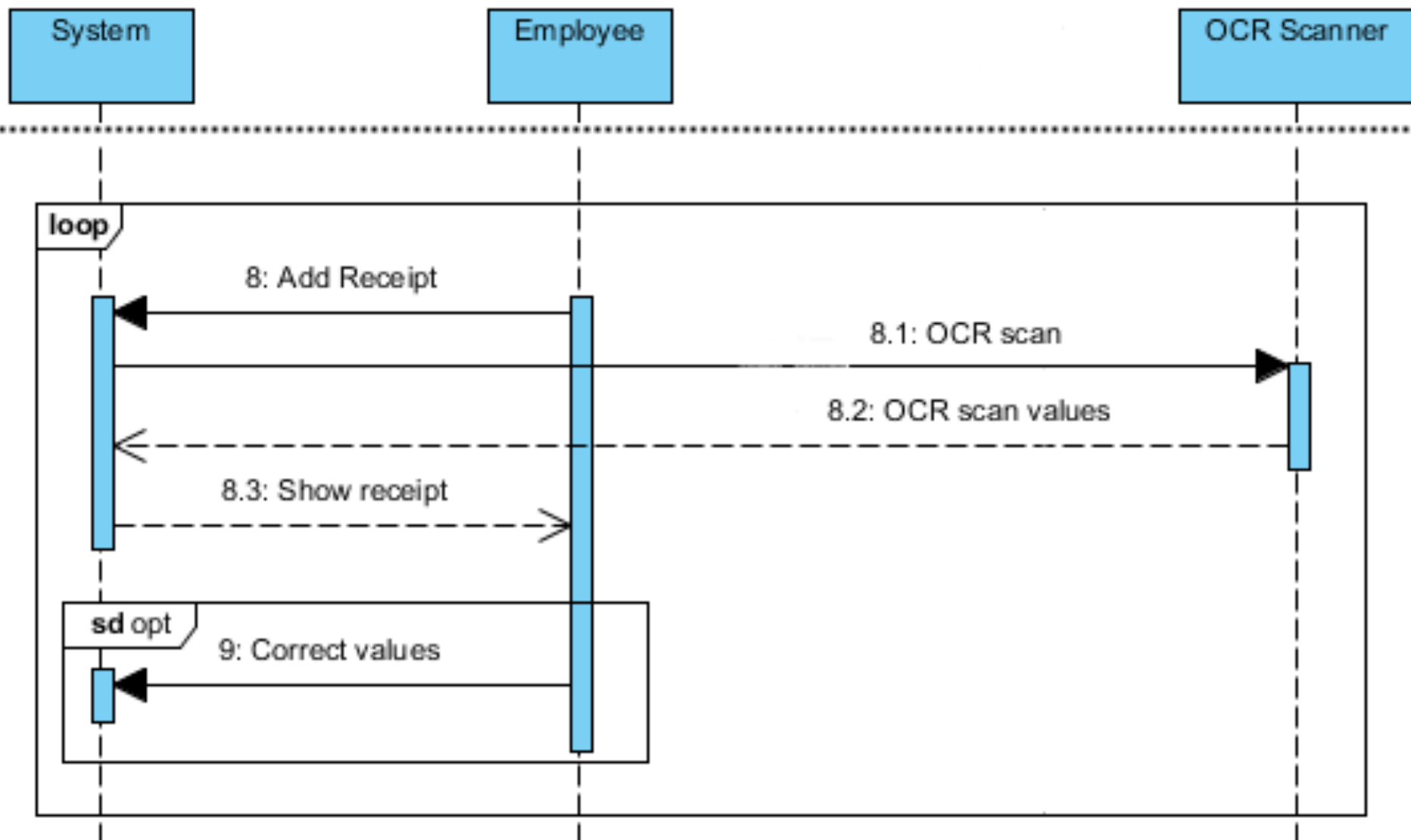

Průběh služební cesty 4/4 uzavření a vyúčtování cesty

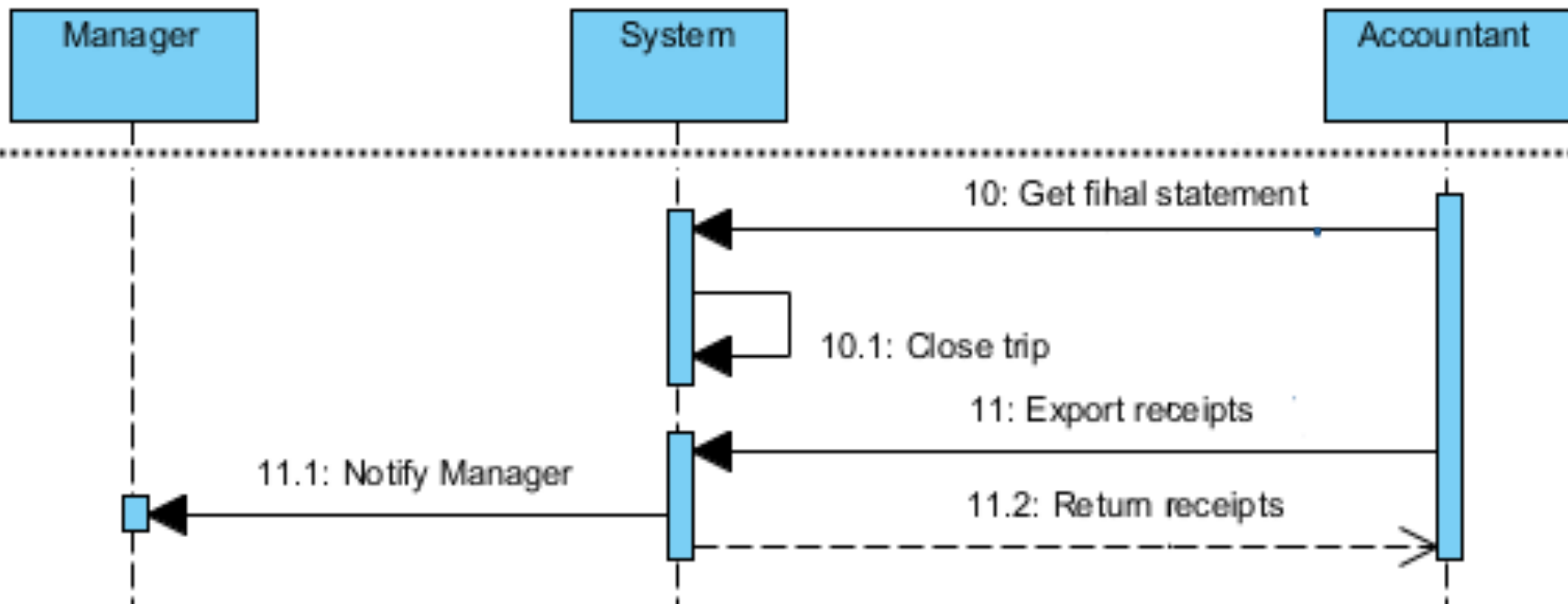

Class diagram 1/2

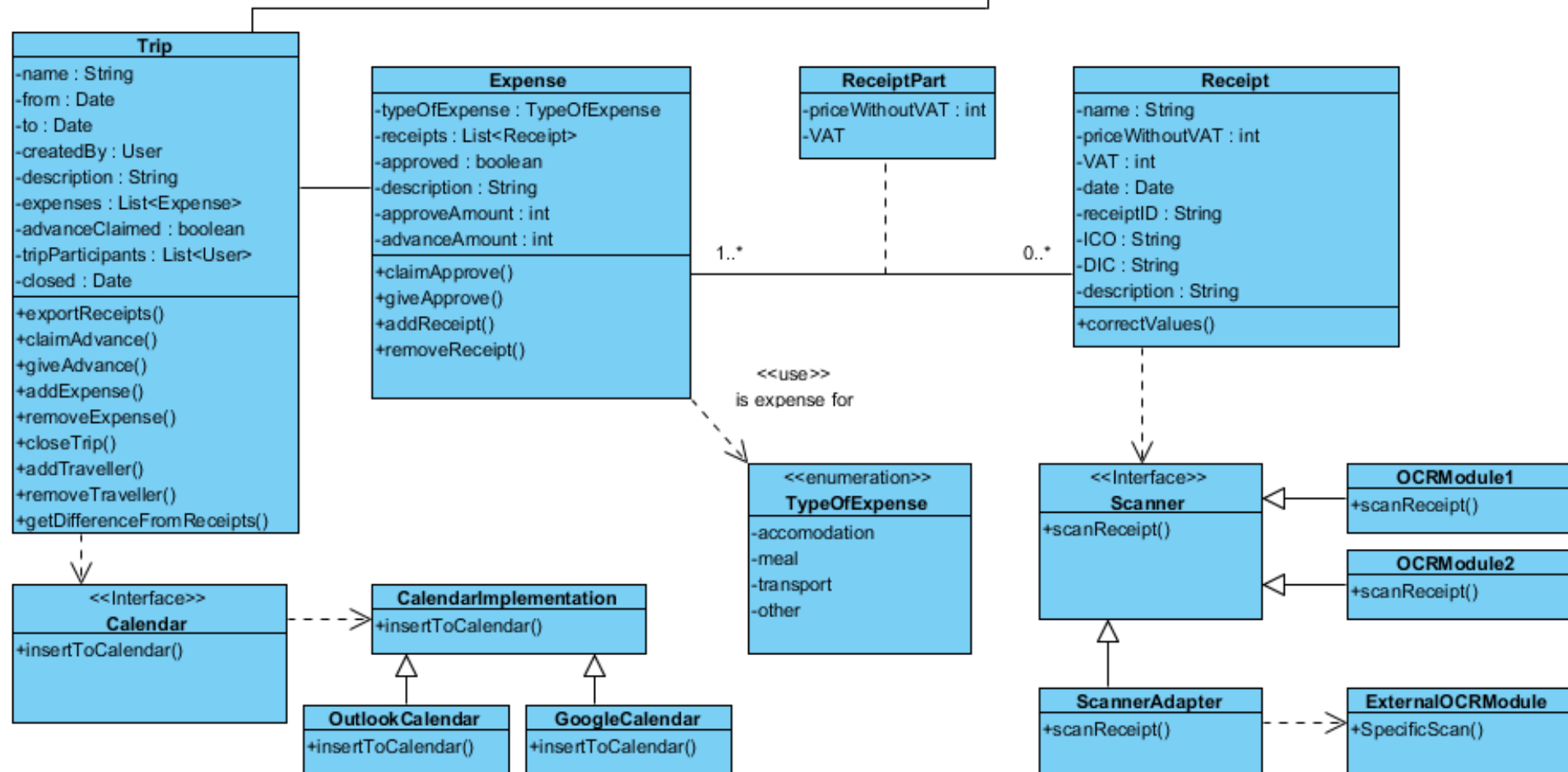
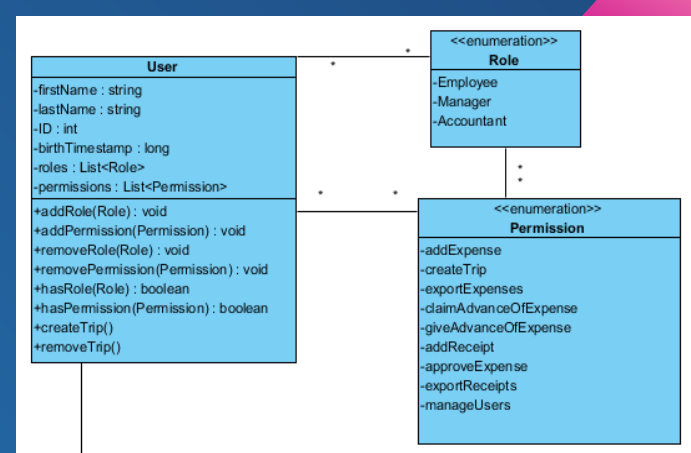

Class diagram 2/2

- Použité návrhové vzory

- Adapter
- Bridge

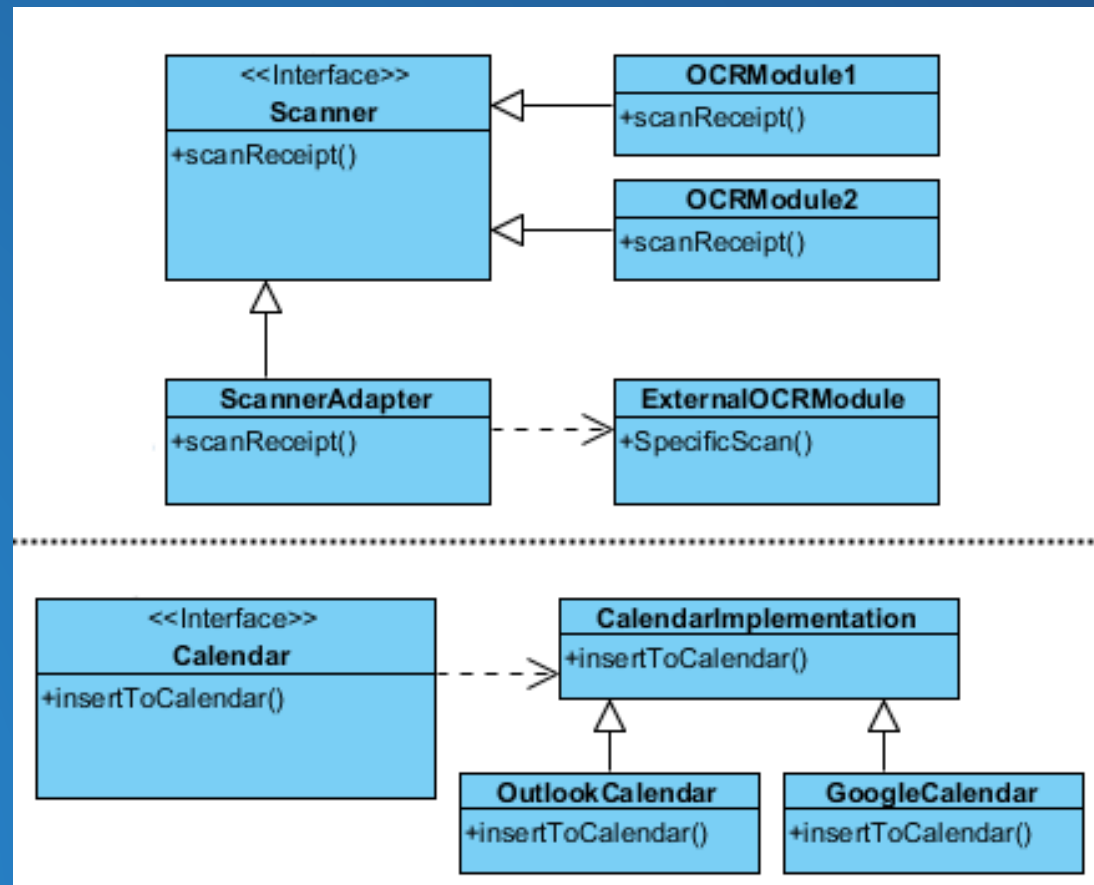

Prostor pro otázky ?

Děkujeme za pozornost

burdovac@fel.cvut.cz

hollmosk@fel.cvut.cz