

Řídící konstrukce

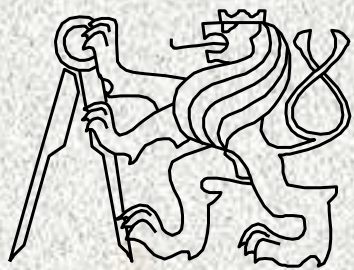

A0B36PR1-Programování 1

Fakulta elektrotechnická

České vysoké učení technické

Řídicí struktury

- Řídicí struktura je programová konstrukce, která se skládá z dílčích příkazů a předepisuje pro ně způsob provedení
- Tři druhy řídicích struktur:
 1. *posloupnost*, předepisující postupné provedení dílčích příkazů
 2. *větvení*, předepisující provedení dílčích příkazů v závislosti na splnění určité podmínky
 3. *cyklus*, předepisující opakované provedení dílčích příkazů v závislosti na splnění určité podmínky

Typy řídicích struktur

sekvence

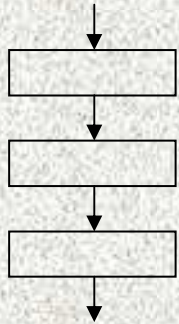

if

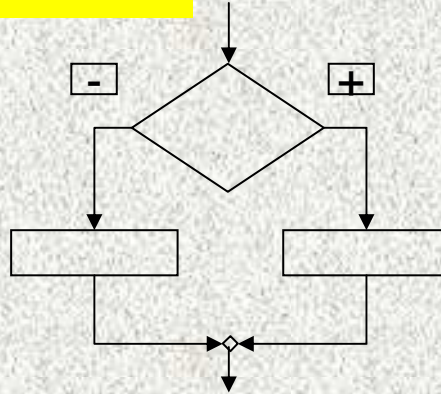

if

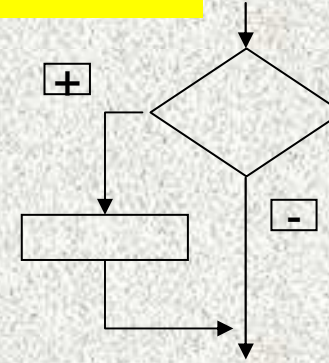

while

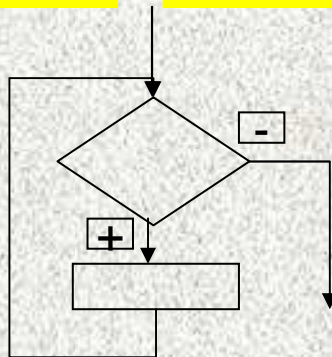

for

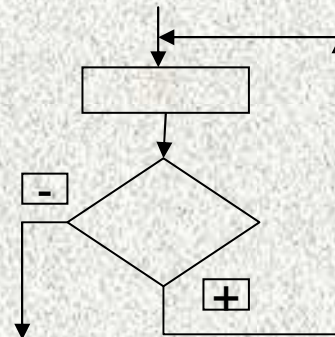

do

switch

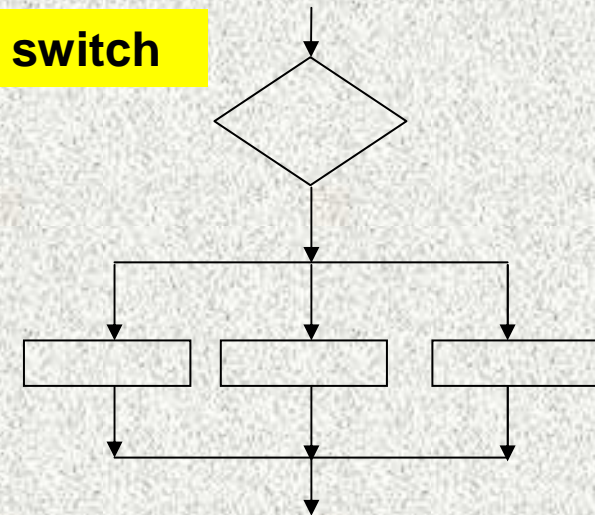

Řídicí struktury

- Budeme používat následující složené příkazy:
 1. složený příkaz nebo blok pro posloupnost
 2. příkaz **if** pro větvení
 3. příkazy **while**, **do** nebo **for** pro cyklus
- Řídicí struktury mají obvykle formu strukturovaných příkazů
- Další strukturované příkazy jazyka Java:
 - Složený příkaz: { <posloupnost příkazů> }
 - Blok: { <posloupnost deklarací a příkazů> }

Pozn.: Deklarace jsou v bloku lokální, tzn. neplatí vně bloku

Příkaz `if`

- Příkaz `if` (podmíněný příkaz) umožňuje větvení na základě podmínky
- Má dva tvary:
 - `if (podmínka) příkaz1 else příkaz2`
 - `if (podmínka) příkaz1`

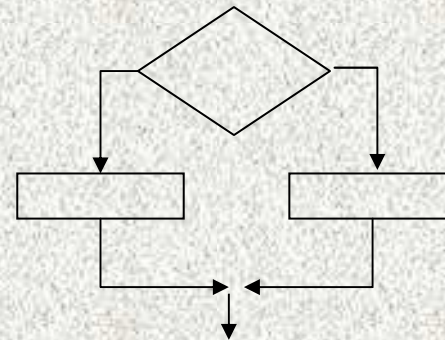

kde *podmínka* je logický výraz

(výraz, jehož hodnota je typu `boolean`, tj. `true` nebo `false`)

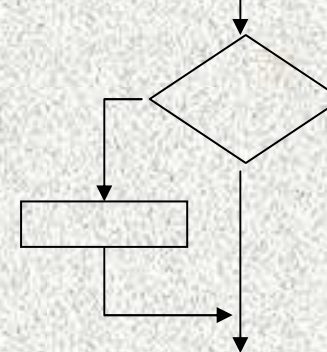

Příkaz `if`

- Příklad (do *min* uložit a pak vypsát menší z hodnot *x* a *y*):

```
// 1. varianta
```

```
if (x < y) min = x; else min = y;
```

```
System.out.println(min);
```

```
// 2. varianta
```

```
int min = x;
```

```
if (y < min) min = y;
```

```
System.out.println(min);
```

Příkaz if

- Jestliže v případě splnění či nesplnění podmínky má být provedeno více příkazů, je třeba z nich vytvořit složený příkaz nebo blok
- Příklad: jestliže $x < y$, vyměňte hodnoty těchto proměnných
- Špatné řešení:

```
if (x < y)
```

```
    pom = x; // provede se pro x<y
```

```
    x = y; // provede se vždy !!!
```

```
    y = pom; // a co toto?
```

Správně

```
if (x < y)
```

```
{
```

```
    pom = x;
```

```
    x = y;
```

```
    y = pom;
```

```
}
```

Příkaz if

- Příklad: do *min* uložte menší z čísel *x* a *y* a do *max* uložte větší z čísel
- Špatné řešení:

```
if (x < y)
    min = x;
    max = y;
else
    min = y;
    max = x;
```

Správně

```
if (x < y) {
    min = x;
    max = y;
} else {
    min = y;
    max = x;
}
```

Příkaz if

- Do příkazu *if* lze vnořit libovolný příkaz, tedy i podmíněný příkaz
- Příklad: do *s* uložte -1 , 0 nebo 1 podle toho, zda *x* je menší než nula, rovno nule nebo větší než nula

```
if (x < 0) s = -1;  
else if (x == 0) s = 0;  
      else s = 1;
```

- Příklad: do *max* uložte největší z čísel *x*, *y* a *z*

```
if (x > y)  
    if (x > z) max = x; else max = z;  
else  
    if (y > z) max = y; else max = z;
```

Příkaz if

- Pozor na vnoření neúplného *if* do úplného *if*
- Příklad: zapište příkazem *if* následující větvení:

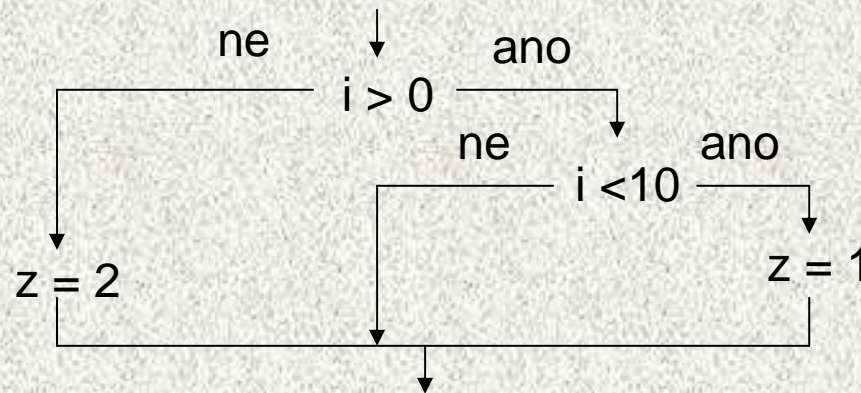

- Špatně:

```
if (i > 0)
    if (i < 10) z = 1;
    else z = 2;
```

Správně

```
if (i > 0) {
    if (i < 10) z = 1
} else z = 2;
```

Příklad

- Program, který pro zadaný rok zjistí, zda je přestupný
- Přestupný rok je dělitelný 4 a buď není dělitelný 100 nebo je dělitelný 1000

```
import java.util.*;

public class Rok {
    public static void main(String[] args) {
        Scanner sc = new Scanner(System.in);
        int rok;
        System.out.println("Zadejte rok");
        rok = sc.nextInt();
        System.out.println("rok " + rok);
        if (rok%4==0 && (rok%100!=0 || rok%1000==0))
            System.out.println(" je přestupný");
        else
            System.out.println(" není přestupný");
    }
}
```

BMI

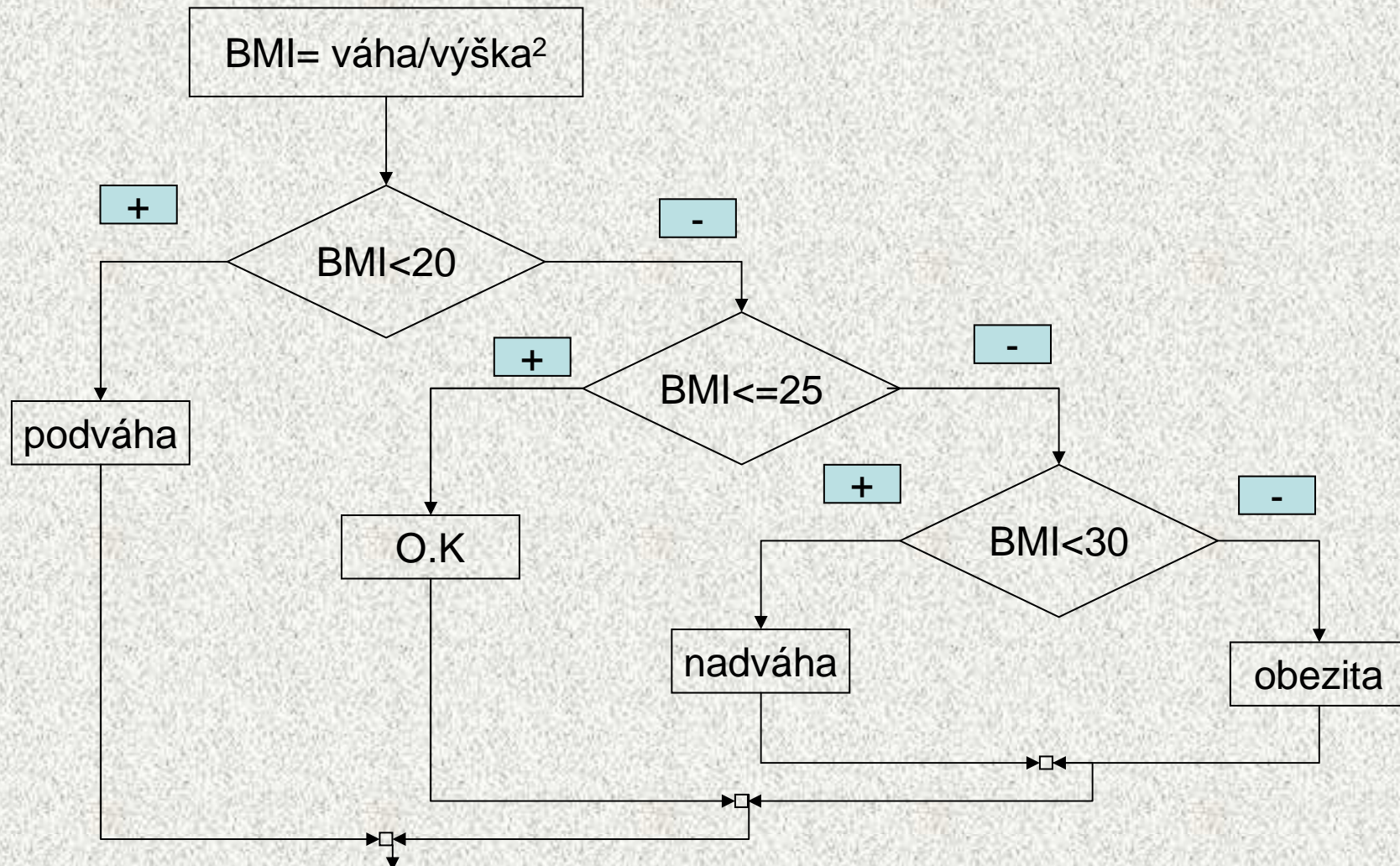

BMI

```
public class BodyMassIndex{
    public static void main(String[] args){
        Scanner sc = new Scanner(System.in);
        System.out.println("Vas Body mass index");
        System.out.print("Vaha (kg): ");
        double vaha = sc.nextDouble();
        System.out.print("Vyska (cm): ");
        double vyska = sc.nextDouble()/100;
        double bmi = vaha/(vyska*vyska);
        System.out.printf("BMI:      %6.3f %n ", bmi);
        if (bmi < 20)System.out.println("Podvaha");
            else if(bmi <= 25) System.out.println("Vse OK");
                else if(bmi < 30) System.out.println("Nadvaha!");
                    else System.out.println("Obezita!!");
    }
}
```

Pořadí podmínek a rychlost programu

Lze to „rychleji“:

- `(int)Math.log10(x+0.1)+1;`
`// + 0.1 kvůli 0, zkuste to odstranit a co dostanete?`

i

// řešení 1.

```
if(x<10) p = 1;  
else if(x<100) p = 2;  
else if(x<1000) p = 3;  
else p = 4;
```

číslo od nuly do 9999 určí, kolik desítkový zápis

7 ... jedno místo

58 ... dvě

1101 ... 4 místa

// řešení 2.

```
if(x>999) p = 4;  
else if(x>99) p = 3;  
else if(x>9) p = 2;  
else p = 1;
```

Obě

st

S

číslo 0 – 9, jedno porovnání

číslo 10 - 99, dvě

číslo 100 – 999, tři

číslo 1000 – 9999, tři

$10*1+90*2+900*3+9000*3 = 29890$ porovnaní
Druhé řešení je téměř 3 krát rychlejší !!!

čtyř

číslo 0 – 9, čtyři

číslo 10 - 99, tři

číslo 100 – 999, dvě

číslo 1000 – 9999, jedno

$10*4+90*3+900*2+9000*1 = 11110$ porovnaní

žak

999

Příkaz while

- Základní příkaz cyklu, který má tvar **while** (*podmínka*) *příkaz*
- Příklad:

```
q = x;
```

```
while (q >= y) q = q - y;
```

(jsou-li hodnotami proměnných x a y přirozená čísla, co je hodnotou proměnné q po skončení uvedeného cyklu?)

Vyzkoušejte pro $x = 10$, $y = 3$.

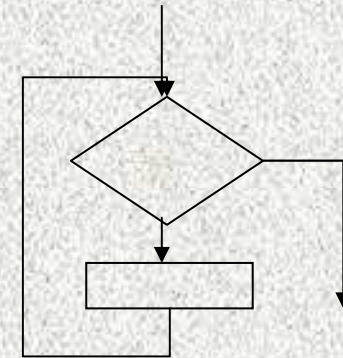

Příkaz while

- Má-li se opakovaně provádět více příkazů, musí tvořit složený příkaz
- Příklad:

```
q = x;  
p = 0;  
while (q>=y) {  
    q = q-y;  
    p = p+1;  
}
```

(jsou-li hodnotami proměnných x a y přirozená čísla, co je hodnotou proměnných p a q po skončení uvedeného cyklu?)

Vyzkoušejte pro $x = 10$, $y = 3$.

Příklad

Výpočet faktoriálu přirozeného čísla n ($n! = 1 \times 2 \times \dots \times n$)

```
public class Faktorial {
    public static void main(String[] args) {
        System.out.println("zadejte přirozené číslo");
        int n = sc.nextInt();
        if (n<1) {
            System.out.println(n + " není přirozené číslo");
            System.exit(0);
        }
        int i = 1; int f = 1;
        while (i<n) {
            i = i+1;
            f = f * i;
        }
        System.out.println (n + "! = " + f);
    }
}
```

Příkaz do

- Příkaz cyklu **do** se od příkazu **while** liší v tom, že podmínka se testuje až za tělem cyklu
- Tvar příkazu:
 - **do** příkaz **while** (podmínka);
- Vnořeným příkazem je nejčastěji složený příkaz
- Příklad (faktoriál):

```
f = 1; i = 0;  
do {  
    i = i+1;  
    f = f*i;  
} while (i<n);
```

- Poznámka k sémantice: příkaz **do** provede tělo cyklu alespoň jednou, nelze jej tedy použít v případě, kdy lze očekávat ani jedno provedení těla cyklu

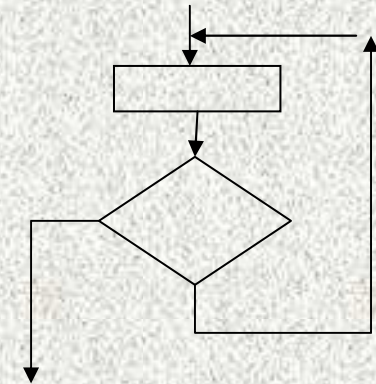

Příkaz for

- Cyklus je často řízen proměnnou, pro kterou je stanoveno:
 - jaká je počáteční hodnota
 - jaká je koncová hodnota
 - jak změnit hodnotu proměnné po každém provedení těla cyklu

- Příklad:

```
f = 1; i = 1; // počáteční hodnota řídicí proměnné
while (i<=n) { // podmínka určující koncovou hodnotu
    f = f*i; // tělo cyklu
    i = i+1; // změna řídicí proměnné
}
```

- Cykly tohoto druhu lze zkráceně předepsat příkazem *for*.

```
f = 1;
for (i=1; i<=n; i=i+1) f=f*i;
```

Příkaz for

- Tvar příkazu *for*:

```
for ( inicializace ; podmínka ; změna ) příkaz
```

- Provedení příkazu *for*:

```
inicializace ;  
while ( podmínka ) {  
    příkaz  
    změna ;  
}
```

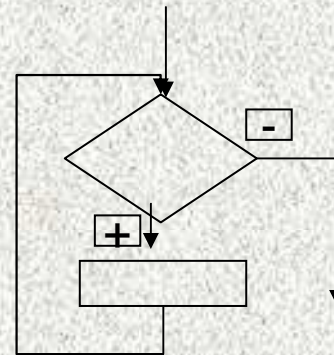

- Změnu řídicí proměnné přičtením resp. odečtením 1 lze zkráceně předepsat pomocí operátoru inkrementace resp. dekrementace:

- $x++$ **x se zvětší o 1**
- $x--$ **x se zmenší o 1**

Příkaz for

Příklad:

```
f = 1;  
for (i=1; i<=n; i++) f=f*i;
```

Příklad 2a

```
for (int i=1; i<10; i++) {  
    System.out.println(i);  
}
```

Příklad 2a

```
for (int i=1; i<10; ++i) {  
    // místo i++ je zde ++i, jak se změní výstup?  
    System.out.println(i);  
}
```

Zpracování posloupností

- Příklad: program pro součet posloupnosti čísel

- Hrubé řešení:

```
suma = 0;
```

```
while (nejsou přečtena všechna čísla) {
```

```
    dalsi = přečti celé číslo;
```

```
    suma = suma+dalsi;
```

```
}
```

- Jak určit, zda jsou přečtena všechna čísla?

- Možnosti:

1. počet čísel bude vždy stejný, např. 5
2. počet čísel bude dán na začátku vstupních dat
3. vstupní data budou končit „zarážkou“, např. nulou

Zpracování posloupností

- Jak určit, zda jsou přečtena všechna čísla?
- Možnosti:
 1. počet čísel bude vždy stejný, např. 5
 2. počet čísel bude dán na začátku vstupních dat
 3. vstupní data budou končit „zarážkou“, např. nulou
- Struktura vstupních dat formálně:
 1. $a_1 a_2 a_3 a_4 a_5$
 2. $n a_1 a_2 \dots a_n$
 3. $a_1 a_2 \dots a_5 0$ kde $a_i \neq 0$

Zpracování posloupností

- Řešení 1: vstupní data: $a_1 a_2 a_3 a_4 a_5$

```
public class Suma1 {
    public static void main(String[] args) {
        Scanner sc = new Scanner(System.in);
        int dalsi, suma, i;
        System.out.println ("zadejte 5 čísel");
        suma = 0;
        for (i=1; i<=5; i++) {
            dalsi = sc.nextInt(); suma = suma+dalsi;
        }
        System.out.println ("součet je " + suma);
    }
}
```

Zpracování posloupností

- Řešení 2 vstupní data: $n \ a_1 \ a_2 \ \dots \ a_n$

```
public class Suma2 {
public static void main(String[] args) {
int dalsi, suma, i, n;
System.out.println("zadejte počet čísel");
n = sc.nextInt();
System.out.println("zadejte " + n + " čísel");
suma = 0;
for (i=1; i<=n; i++) {
dalsi = sc.nextInt(); suma = suma+dalsi;
}
System.out.println("součet je " + suma);
}
}
```

Zpracování posloupností

- Řešení 3 vstupní data: $a_1 a_2 \dots a_n 0$, kde $a_i \neq 0$

```
public class Suma3 {
    public static void main(String[] args) {
        int dalsi, suma;
        System.out.println("zadejte řadu čísel zakončenou
                               nulou");

        suma = 0;
        dalsi = sc.nextInt();
        while (dalsi!=0) {
            suma = suma+dalsi; dalsi = sc.nextInt();
        }
        System.out.println("součet je " + suma);
    }
}
```

Příkaz `continue`

- Příkazy `while` a `for` testují ukončení cyklu před provedením těla cyklu
- Příkaz `do` testuje ukončení cyklu po provedení těla cyklu
- Někdy je třeba ukončit cyklus v nějakém místě uvnitř těla cyklu (které je v tom případě tvořeno složeným příkazem)
- Příkaz `continue` předepisuje předčasné ukončení průchodu těla cyklu

- Příklad:

```
for (int i=1; i<=100; i++) {  
    if (i%10==0) continue;  
    System.out.println(i);  
}
```

- příkaz vypíše čísla od 1 do 100 s výjimkou dělitelných 10

Příkaz break

- Příkaz *break* vnořený do podmíněného příkazu ukončí předčasně příkaz, schematicky:

```
while (...) {  
    ...  
    if (ukončit) break;  
    ...  
}
```

- Příkaz `break` předepisuje předčasné ukončení těla cyklu

- Příklad:

```
for (int i=1; i<=100; i++) {  
    if (i%10==0) break;  
    System.out.println(i);  
}
```

- příkaz vypíše čísla od 1 do 9

Příkaz `break` a `continue` – příklad

```
public class PrikazContinueBreak {  
    public static void main(String[] args ) {  
  
        for (int i=1; i<=30; i++) {  
            if (i%10==0) continue;  
            System.out.println("hodnota i = " + i);  
        }  
  
        for (int i=1; i<=30; i++) {  
            if (i%10==0) break;  
            System.out.println("hodnota i = " + i);  
        }  
    }  
}
```

Konečnost cyklů

- Aby algoritmus byl konečný, musí každý cyklus v něm uvedený skončit po konečném počtu kroků
- Nekonečný cyklus je častou chybou
- Základní pravidlo pro konečnost cyklu:
 - provedením těla cyklu se musí změnit hodnota proměnné vyskytující se v podmínce cyklu

- Triviální příklad špatného cyklu:

```
while (i!=0) j = i -1;
```

Tento cyklus se buď neprovede ani jednou, nebo neskončí

- Uvedené pravidlo konečnost cyklu ještě nezaručuje
- Konečnost cyklu závisí na hodnotách proměnných před vstupem do cyklu

```
double x=0; int i = -1;
```

```
while (i<0) {x = x + Math.sin(i* 0.6); i--;}
```

Konečnost cyklů

```
while (i!=n) {  
    P;      // příkaz, který nezmění hodnotu proměnné i  
    i++;  
}
```

- Otázka: co musí splňovat hodnoty proměnných i a n před vstupem do cyklu, aby cyklus skončil?
- Odpověď – vstupní podmínka konečnosti cyklu:
 $i \leq n$ (pro celá čísla, jak je pro typ double)
- Vstupní podmínku konečnosti cyklu lze určit téměř ke každému cyklu (někdy je to velmi obtížné, až nespočetné)
- Splnění vstupní podmínky konečnosti cyklu musí zajistit příkazy předcházející příkazu cyklu

Zabezpečený program testuje přípustnost vstupních dat

Konečnost cyklů – problém $3x+1$

Problém se nazývá též syrakuský, Collatzův,...

Vstup: přirozené číslo n

```
while(n!=1){  
    if(n%2==0) n = n/2;  
    else n = 3*n + 1;  
}
```

problém: skončí tento algoritmus a po kolika krocích?

pro $n = 6$... 6, 3, 10, 5, 16, 8, 4, 2, 1

pro $n = 27$... 27, 82, 41, 124, 62, 31, 94, 47, 142, 71, 214, 107, 322, 161, 484, 242, ..., 9232, ..., 4, 2, 1 (111 iterací)

<http://fyzmatik.pise.cz/112549-collatzuv-problem.html>

Pro zajímavost

Cyklus for – programujeme efektivně

Příklad – zjištění, zda x je prvočíslo

```
boolean jePrvocislo = true;
for (int i=2; i<=(int)Math.sqrt(x); i++){
    if(x%i==0){
        jePrvocislo = false;
        break;
    }
}
```

- Při nalezení prvního dělitele je zbytečné pokračovat ve zkoušení dalších hodnot
- Výraz `(int)Math.sqrt(x)` je počítán v každém cyklu i když se jeho hodnota nemění:

```
final int HORNÍ_MEZ = (int)Math.sqrt(x);
for (int i=2; i<=HORNÍ_MEZ ; i++){...
```

Příkaz switch

- Příkaz *switch* (přepínač) umožňuje větvení do více větví na základě různých hodnot výrazu (nejčastěji typu *int* nebo *char*)
- Základní tvar příkazu:

```
switch (výraz) {  
    case konstanta1 : příkazy1 ; break;  
    case konstanta2 : příkazy2 ; break;  
    ...  
    case konstantan : příkazyn ; break;  
    default : příkazydef ;  
}
```

kde *konstanty* jsou téhož typu, jako *výraz*

příkazy jsou posloupnosti příkazů

- Sémantika (zjednodušeně):
 - vypočte se hodnota *výrazu* a pak se provedou ty *příkazy*, které jsou označeny *konstantou* označující stejnou hodnotu
 - není-li žádná větev označena hodnotou výrazu, provedou se *příkazy_{def}*

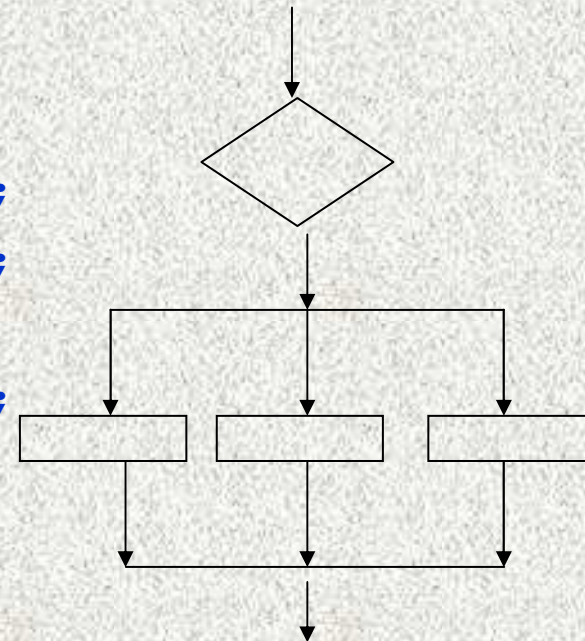

Příkaz switch

```
public class PrikazSwitch {  
    switch (n) {  
        case 1: System.out.print ("*"); break;  
        case 2: System.out.print ("***"); break;  
        case 3: System.out.print ("****"); break;  
        case 4: System.out.print ("*****"); break;  
        default: System.out.print ("---");  
    }  
}
```

- Příkaz *break* dynamicky ukončuje větev
- Pokud jej nevedeme, pokračuje se v provádění další větve !!!
- Příklad: co se vypíše, má-li *n* hodnotu 3 a příkaz *switch* zapíšeme takto:

```
switch (n) {  
    case 1: System.out.print ("*");  
    case 2: System.out.print ("***");  
    case 3: System.out.print ("****");  
    case 4: System.out.print ("*****");  
    default: System.out.print ("---");  
}
```

```
***
```

```
***
```

```
****
```

```
---
```

Příklad – den v roce

Program pro výpočet pořadového čísla dne v roce

```
public class Den {
public static void main(String[] args) {
    System.out.println("zadejte den, měsíc a rok");
    int den = sc.nextInt();
    int mesic = sc.nextInt();
    int rok = sc.nextInt();
    int n = 0;
    switch (mesic) {
        case 1: n = den; break;
        case 2: n = 31+den; break;
        case 3: n = 59+den; break;
        case 4: n = 90+den; break;
        case 5: n = 120+den; break;
        case 6: n = 151+den; break;
        ...
        case 12: n = 334+den; break;
    }
    if (mesic>2 && rok%4==0 && (rok%100!=0 || rok%1000==0))
        n = n+1;
    Sys...print (den+"."+mesic+"."+rok+" je "+n+". den v roce");
    }
}
```

Příkaz `for` – detaily I

Nevhodná řešení :

```
for (int i=1; i<=n; i++) f=f*i;//Systém.out.print(i); nezná i!
```

```
int i;
```

```
for (i=1; i<=n; i++) f=f*i; Systém.out.print(i); // i?
```

```
int i=0;
```

```
for (; i<=n; i++) f=f*i; //nevhodně mimo
```

```
int i=0;
```

```
for (; i<=n;) f=f*i++; // inkrementace mimo
```

```
int i=0;
```

```
for (i=1; i<=n; f=f*i) i++; // přehozené
```

Ještě k příkazu `for` II

```
int i=0;
for (; i<=n; f=f*i++);           // smíšené
```

```
int i=1;
for (; ;) {
if (i>n) break; f=f*i++;        // nesmyslné
}
```

```
int i=1;
for (; i<=n; f=f*i, i++);       // nesmyslné
```